

# R5 KB 0010/0016 E

Oliegesmeerde draaischuifvacuümpompen



## Compact

Constructie met directe aandrijving, gereduceerde hoogte en lager gewicht, ideaal voor installatie in vacuümverpakkingsmachines

## Betrouwbaar

Robuuste constructie, zeer duurzame schuiven, bewezen draaischuiftechniek, lange levensduur

## Flexibel

Verskillende ontwerpopties beschikbaar, eenvoudig aan te passen aan individuele wensen en processen van de klant

### Accessoires

- Gasballastventiel
- Filterdrukmeter
- Vacuümpompoliën voor alle toepassingen
- Verschillende inlaatfilters
- Olieniveauschakelaar
- Vacuümregeleenheid

# R5 KB 0010/0016 E

Oliegesmeerde draaischuifvacuümpompen



## Maatschets

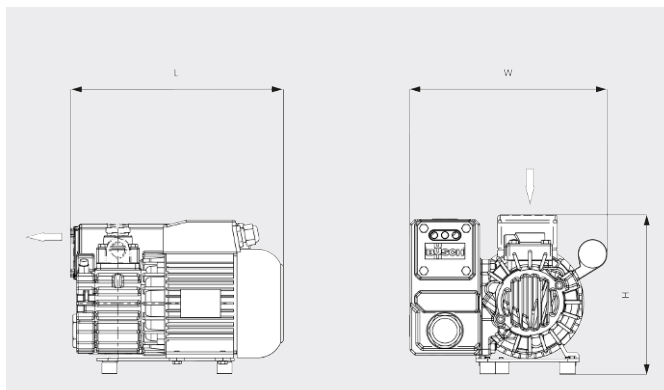

## Pompsnelheid

Lucht op 20 °C. Tolerantie: ± 10%

— 50 Hz ..... 60 Hz

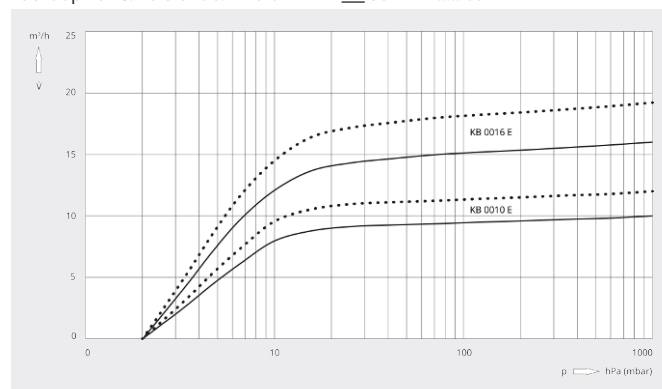

	R5 KB 0010 E	R5 KB 0016 E
Nominale pompsnelheid	10 / 12 m³/h (50 / 60 Hz)	16 / 19 m³/h (50 / 60 Hz)
Einddruk	2,0 hPa (mbar) (50 / 60 Hz)	2,0 hPa (mbar) (50 / 60 Hz)
Nominaal motorvermogen	0,37 kW (50 / 60 Hz)	0,55 kW (50 / 60 Hz)
Nominaal motortoerental	3000 / 3600 min <sup>-1</sup> (50 / 60 Hz)	3000 / 3600 min <sup>-1</sup> (50 / 60 Hz)
Geluidsniveau (ISO 2151)	63 / 67 dB(A) (50 / 60 Hz)	64 / 68 dB(A) (50 / 60 Hz)
Olievulling	0,3 l	0,3 l
Gewicht ca.	16 kg	18 kg
Afmetingen (L x W x H)	271 x 218 x 201 mm	301 x 217 x 201 mm
Gasinlaat	G ¾"	G ¾"

## WILT U MEER WETEN?

Neem contact met ons op!  
[info@busch.be](mailto:info@busch.be) of +32 (0)9 348 47 22



CONTACTFORMULIER



BEL DIRECT