

# SECO SV 1008 C

Pompe à vide à palettes sèches

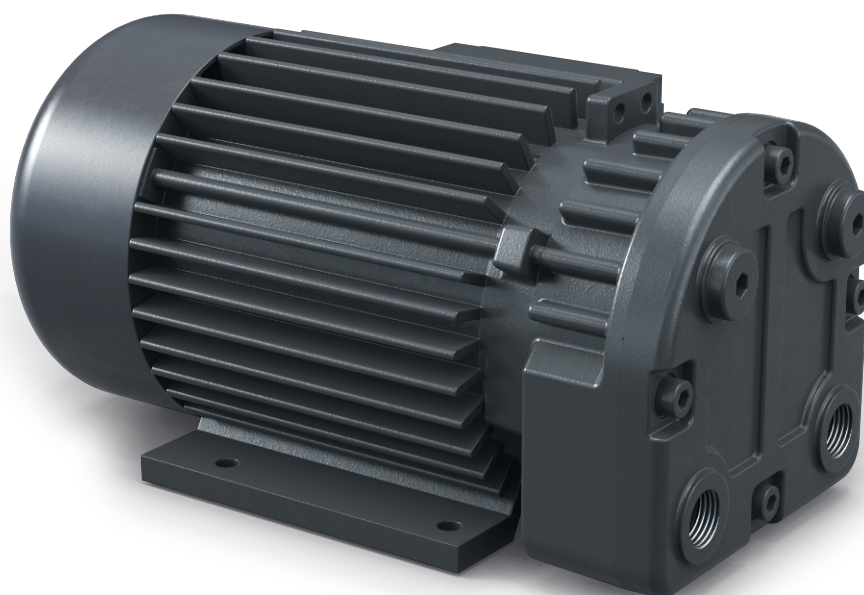

VACUUM SOLUTIONS



## Compacte

Structure à entraînement direct

## Fiable

Structure robuste, performances reconnues, palettes autolubrifiantes, aucun fluide de fonctionnement

## Haute performance

Palettes haute performance à temps de fonctionnement élevé

Accessoires

- Filtre d'aspiration
- Unité de réglage du vide
- Soupape anti-retour (aspiration)
- Embout de tuyau flexible

# SECO SV 1008 C

Pompe à vide à palettes sèches



Dessin d'encombrement

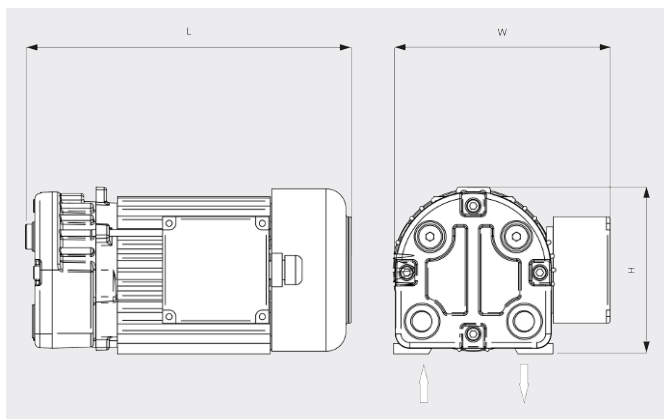

Vitesse de pompage

Air à 20 °C. Tolérance : ± 10 %

— 50 Hz ..... 60 Hz

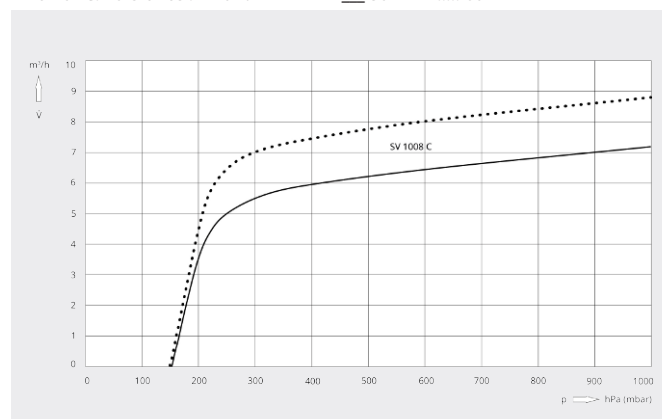

## SECO SV 1008 C

Vitesse de pompage nominale	7,3 / 8,8 m <sup>3</sup> /h (50 / 60 Hz)
Pression finale	150 hPa (mbar) (50 / 60 Hz)
Puissance nominale du moteur	0,25 / 0,30 kW (50 / 60 Hz)
Vitesse nominale du moteur	3000 / 3600 min <sup>-1</sup> (50 / 60 Hz)
Niveau sonore (ISO 2151)	63 / 66 dB(A) (50 / 60 Hz)
Poids approx.	8,5 kg
Dimensions (L x W x H)	245 x 164 x 125 mm
Aspiration de gaz / échappement	G% <sup>n</sup> / G% <sup>n</sup>

VOUS SOUHAITEZ EN SAVOIR PLUS ?

Contactez-nous directement !  
info@busch.be ou +32 (0)9 348 47 22



FORMULAIRE DE CONTACT



APPELEZ-NOUS