

COBRA DS 1200/1800 A

Droge schroefvacuümpompen



VACUUM SOLUTIONS



Uitstekende prestaties

Geavanceerd schroefontwerp, uitstekende loopprestaties, ingebouwde vacuümbooster, ideaal voor solar-, flat panel- en semiconductor-toepassingen en zware processen met hoge gastemperaturen, zoals etsen en CVD, uitstekende handling voor vaste deeltjes, met tantal gecoate schroef voor zware toepassingen

Efficiënt

Lage gebruikskosten, minimaal onderhoud, lange onderhoudsintervallen, hoge beschikbaarheid, hoge waterstofdoorvoer, laag energieverbruik, variabele temperatuurregeling

Compact

Compact ontwerp, direct gemonteerde canned motor, voorpomp en vacuümbooster gecombineerd op compact basisframe, laag trillingsniveau

COBRA DS 1200/1800 A

Droge schroefvacuümpompen



Maatschets

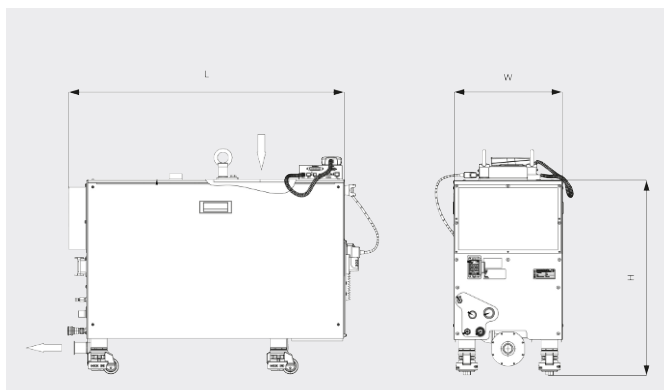

Pompsnelheid

Lucht op 20 °C. Tolerantie: ± 10%

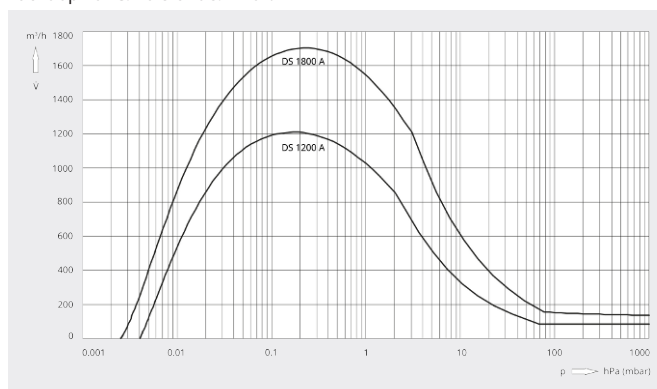

	COBRA DS 1200 A	COBRA DS 1800 A
Nominale pompsnelheid	1200 m³/h	1700 m³/h
Einddruk	0,003 hPa (mbar)	0,003 hPa (mbar)
Nominaal motorvermogen voerpomp	4,0 / 4,4 kW (50 / 60 Hz)	4,4 kW
Nominaal motorvermogen vacuümbooster	4,0 kW	4,0 kW
Nominaal motortoerental voerpomp	3000 / 3600 min ⁻¹ (50 / 60 Hz)	5100 min ⁻¹
Nominaal motortoerental vacuümbooster	5400 min ⁻¹	5400 min ⁻¹
Geluidsniveau (ISO 2151)	< 62 dB(A)	< 62 dB(A)
Waterverbruik	7,0-8,0 l/min	7,0-8,0 l/min
Stikstofverbruik	0 - 75 l/min	0 - 75 l/min
Gewicht ca.	500 kg	700 kg
Afmetingen (L x W x H)	1073 x 426 x 740 mm	1073 x 426 x 750 mm
Gasinlaat / uitlaat	DN 160 ISO-K / DN 40 ISO-KF	DN 160 ISO-K / DN 40 ISO-KF

WILT U MEER WETEN?

Neem contact met ons op!
info@busch.be of +32 (0)9 348 47 22



CONTACTFORMULIER



BEL DIRECT