

# DOLPHIN VL 0130-0320 A

## Doorstroomsysteem

Vloeistofringvacuümpompunits



### Robuust

Bewezen technologie, betrouwbare werking, corrosievrije roestvrijstalen rotor, extreem hoge verdraagzaamheid voor dampen en deeltjes, automatische elektromagnetische klep voor besturing van bedrijfsvloeistofstroom uit hoofdtoevoer

### Alles-in-één

Unit met basisframe, afscheider voor bedrijfsvloeistof, besturingssysteem, inclusief inlaatterugslagventiel, set voor toevoer van verse vloeistof, niveau-indicator (alleen ATEX), temperatuursensor (alleen ATEX), drukindicatoren en cavitatiesbescherming

### Flexibel

Keuze uit een behuizing van gietijzer (EN-GJL-200) of roestvrij staal van type 316, ATEX gecertificeerde versie verkrijgbaar (Cat. 1 (i/o) IIC, T4), andere bedrijfsvloeistoffen dan water mogelijk

# DOLPHIN VL 0130-0320 A Doorstroomsysteem

Vloeistofringvacuümpompunits



Maatschets



Maatschets

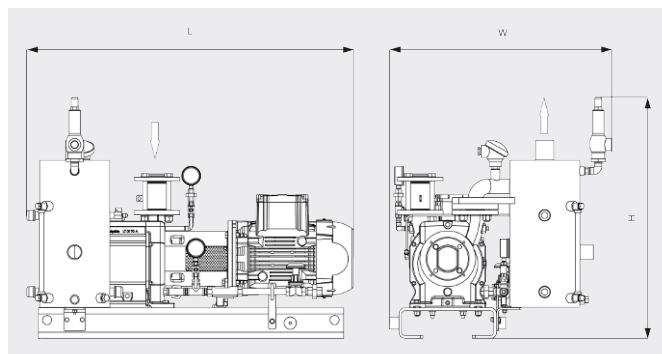

	DOLPHIN VL 0130 A Doorstroomsysteem	DOLPHIN VL 0170 A Doorstroomsysteem	DOLPHIN VL 0220 A Doorstroomsysteem	DOLPHIN VL 0320 A Doorstroomsysteem
<b>Nominale pompsnelheid</b>	105 / 128 m <sup>3</sup> /h (50 / 60 Hz)	144 / 162 m <sup>3</sup> /h (50 / 60 Hz)	203 / 230 m <sup>3</sup> /h (50 / 60 Hz)	255 / 320 m <sup>3</sup> /h (50 / 60 Hz)
<b>Einddruk</b>	33 hPa (mbar) (50 / 60 Hz)	33 hPa (mbar) (50 / 60 Hz)	33 hPa (mbar) (50 / 60 Hz)	33 hPa (mbar) (50 / 60 Hz)
<b>Nominaal motorvermogen</b>	3,0 / 4,0 kW (50 / 60 Hz)	4,0 / 5,5 kW (50 / 60 Hz)	5,5 / 7,5 kW (50 / 60 Hz)	7,5 / 11,0 kW (50 / 60 Hz)
<b>Gewicht ca.</b>	211 / 231 kg (Veilig / ATEX)	221 / 248 kg (Veilig / ATEX)	261 / 296 kg (Veilig / ATEX)	362 / 422 kg (Veilig / ATEX)
<b>Afmetingen (L x W x H)</b>	1005 x 632 x 687 / 1037 x 724 x 788 mm (Veilig / ATEX)	1005 x 632 x 687 / 1069 x 724 x 788 mm (Veilig / ATEX)	1103 x 632 x 687 / 1207 x 724 x 788 mm (Veilig / ATEX)	1383 x 815 x 854 / 1436 x 927 x 1067 mm (Veilig / ATEX)
<b>Gasinlaat / uitlaat</b>	G 1½" / R 2"	G 1½" / R 2"	G 1½" / R 2"	G 2" / R 3"

## WILT U MEER WETEN?

Neem contact met ons op!  
[info@busch.be](mailto:info@busch.be) of +32 (0)9 348 47 22



CONTACTFORMULIER



BEL DIRECT