

R5 KD 0025 A

Ölgeschmierte Drehschieber-Vakuumpumpe



Kompakt

Direktantrieb, reduzierte Höhe und Gewicht, speziell für Tischverpackungsmaschinen

Herausragende Leistung

Schnelle Evakuierungszeiten, hohe Dampfverträglichkeit, ausgezeichneter Kondensationsschutz, optimales Temperaturmanagement

Einfache Wartung

Schnelle Wartungsroutine, lange Service-Intervalle, glatte Oberflächen für einfache Reinigung

R5 KD 0025 A

Ölgeschmierte Drehschieber-Vakuumpumpe



VACUUM SOLUTIONS

Maßzeichnung

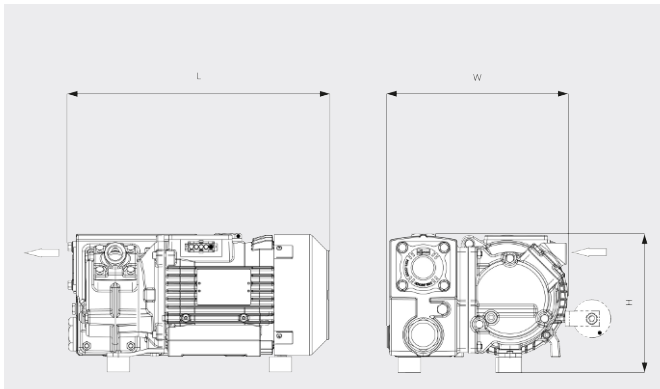

Saugvermögen

Luft bei 20 °C. Toleranz: ±10 %

— 50 Hz 60 Hz

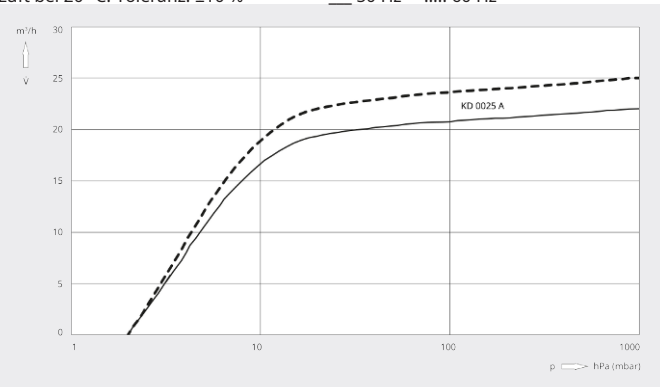

	R5 KD 0025 A kurzer Abscheider	R5 KD 0025 A langer Abscheider
Nennsaugvermögen	22 / 25 m³/h (50 / 60 Hz)	22 / 25 m³/h (50 / 60 Hz)
Enddruck	2,0 hPa (mbar) (50 / 60 Hz)	2,0 hPa (mbar) (50 / 60 Hz)
Motorenndrehzahl	0,75 / 0,9 kW (50 / 60 Hz)	0,75 / 0,9 kW (50 / 60 Hz)
Motorenndrehzahl	3000 / 3600 min ⁻¹ (50 / 60 Hz)	3000 / 3600 min ⁻¹ (50 / 60 Hz)
Schalldruckpegel (ISO 2151)	62 / 67 dB(A) (50 / 60 Hz)	64 / 68 dB(A) (50 / 60 Hz)
Ölfüllung	0,3 l	0,45 l
Gewicht ca.	21 kg	21 kg
Abmessungen (L × W × H)	339 x 235 x 180 mm	338 x 232 x 187 mm
Gaseintritt / Auslass	G ½" / G ½"	G ½" / G ½"

MÖCHTEN SIE MEHR ERFAHREN?

Nehmen Sie Kontakt mit uns auf!



KONTAKTFORMULAR