

COBRA

Trockene Schrauben-Vakuumpumpen
NC 0100 B, NC 0200 B, NC 0300 B
Luftgekühlte Ausführung (ACV)

Betriebsanleitung



Inhaltsverzeichnis

1	Sicherheit	4
2	Produktbeschreibung	5
2.1	Funktionsprinzip	6
2.2	Bestimmungsgemäße Verwendung	6
2.3	Ein-/Ausschalter	7
2.4	Technische Standardeigenschaften	7
2.4.1	Luftkühlung	7
2.4.2	Temperaturschalter	7
2.4.3	Dichtsysteme	7
2.5	Optionales Zubehör	7
2.5.1	Gasballastventil	7
2.5.2	Schalldämpfer	7
2.5.3	Sperrgassystem.....	7
2.5.4	Gleitringdichtungen.....	7
2.5.5	Stickstoffkontrolltablett.....	8
2.5.6	Druckschalter (Barrieregas).....	8
3	Transport	9
4	Lagerung	10
5	Installation	11
5.1	Installationsbedingungen	11
5.2	Anschlussleitungen/-rohre.....	12
5.2.1	Sauganschluss.....	12
5.2.2	Ablaufanschluss	13
5.2.3	Anschluss für das Sperrgassystem (optional)	13
5.2.4	Anschluss des Verdünnungsgassystems (optional)	14
5.2.5	Anschluss des Spülgassystems (optional).....	15
5.3	Auffüllen mit Öl.....	16
5.4	Einfüllen von Kühlflüssigkeit.....	18
5.5	Installation der Spülflüssigkeitsvorrichtung (optional)	19
5.6	Montage der Kupplung	20
6	Stromanschluss	22
6.1	Die Maschine wird ohne variable Drehzahlregelung geliefert.....	22
6.2	Maschine wird mit variablem Drehzahltrieb geliefert (Option)	24
6.3	Schaltplan für dreiphasigen Motor (Pumpenantrieb)	25
6.4	Schaltplan für Magnetventil (optional)	26
6.5	Elektrischer Anschluss von Überwachungsorganen	26
6.5.1	Schaltplan für Temperaturschalter.....	26
6.5.2	Schaltplan für Durchflussschalter (optional)	27
6.5.3	Schaltplan für Druckschalter (optional).....	27
6.5.4	Schaltplan für Niveauschalter (optional).....	27
7	Inbetriebnahme	28
7.1	Förderung von kondensierbaren Dämpfen	29
7.2	Spülflüssigkeit Verfahren	29
7.3	Spülgasverfahren	30
8	Wartung	31
8.1	Wartungsplan	32
8.2	Kontrolle des Ölniveaus.....	33
8.3	Kontrolle des Kühlflüssigkeitsniveaus	34

8.4	Ölwechsel	34
8.5	Austausch der Kühflüssigkeit	37
9	Instandsetzung	38
10	Außerbetriebnahme.....	39
10.1	Zerlegung und Entsorgung.....	39
11	Ersatzteile	40
12	Störungsbehebung	41
13	Technische Daten.....	43
14	Kühflüssigkeit	44
15	Öl.....	45
16	EU-Konformitätserklärung	46
17	UK-Konformitätserklärung.....	47

1 Sicherheit

Lesen Sie vor der Inbetriebnahme der Maschine die vorliegende Betriebsanleitung sorgfältig durch. Bei Fragen wenden Sie sich bitte an Ihre Busch-Vertretung.

Nachdem Sie diese Betriebsanleitung sorgfältig durchgelesen haben, bewahren Sie sie auf, um zu einem späteren Zeitpunkt ggf. nachschlagen zu können.

Die vorliegende Betriebsanleitung bleibt so lange gültig, wie der Kunde keine Änderungen am Produkt vornimmt.

Die Maschine ist für den industriellen Einsatz bestimmt. Es darf ausschließlich von technisch geschulten Fachkräften bedient werden.

Das Tragen entsprechender persönlicher Schutzausrüstung, richtet sich nach den geltenden Bestimmungen.

Die Maschine wurde nach modernsten Methoden entworfen und gefertigt. Dennoch können Risiken bestehen, die in den folgenden Kapiteln und in Übereinstimmung mit Kapitel *Bestimmungsgemäße Verwendung* [→ 6] beschrieben werden. Potenzielle Gefahren werden in der vorliegenden Betriebsanleitung hervorgehoben. Sicherheits- und Warnhinweise sind durch die Wörter GEFÄHR, WARNUNG, ACHTUNG und HINWEIS folgendermaßen gekennzeichnet:



GEFÄHR

... weist auf eine drohende Gefahrensituation hin, die zum Tode oder zu schweren Verletzungen führt, wenn sie nicht verhindert wird.



WARNUNG

... weist auf eine potenzielle Gefahrensituation hin, die zum Tode oder zu schweren Verletzungen führen kann.



ACHTUNG

... weist auf eine potenzielle Gefahrensituation hin, die zu leichten Verletzungen führen kann.



ANMERKUNG

... weist auf eine potenzielle Gefahrensituation hin, die zu Sachschäden führen kann.



HINWEIS

... weist auf hilfreiche Tipps und Empfehlungen sowie Informationen für einen effizienten und reibungslosen Betrieb hin.

2 Produktbeschreibung

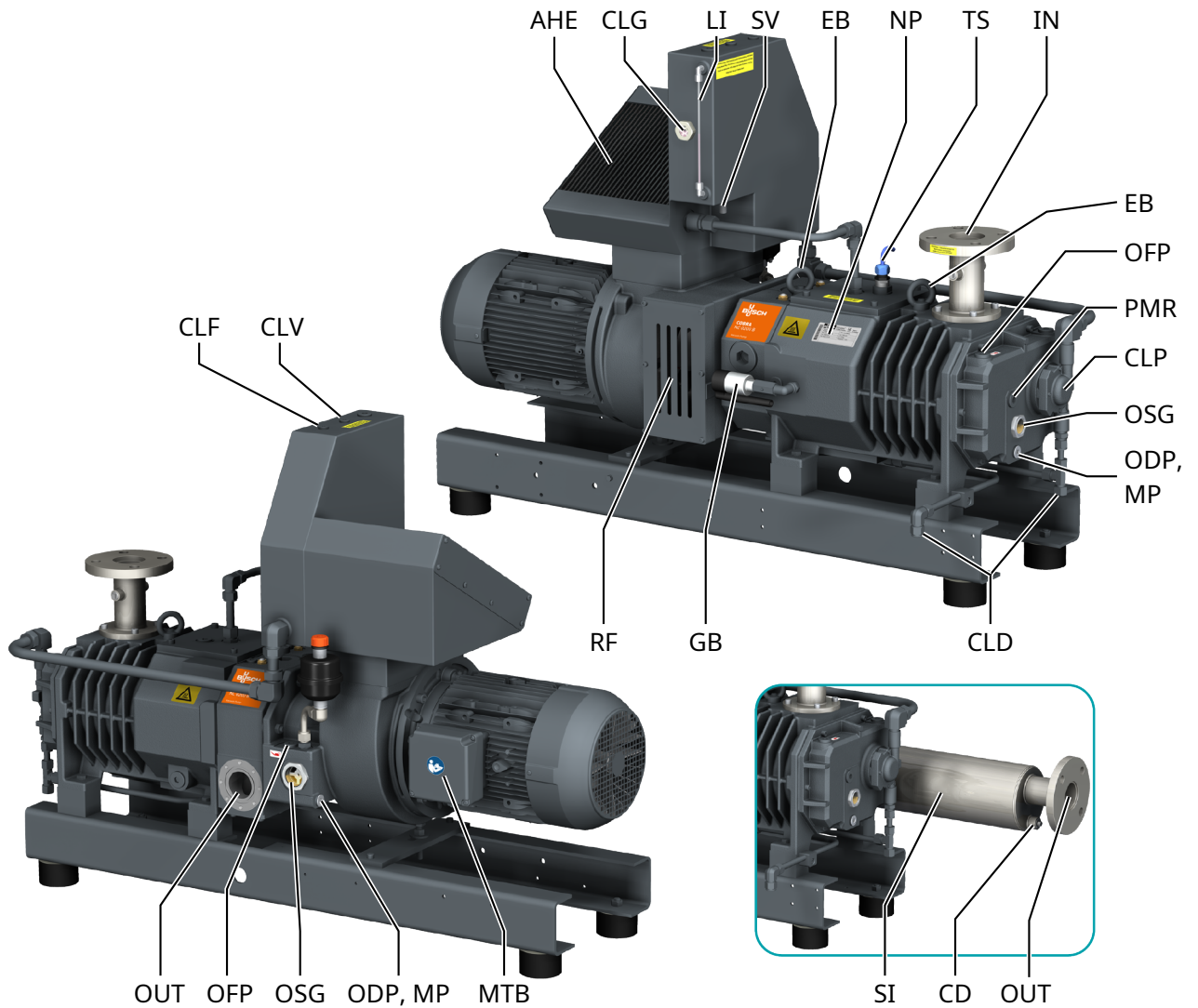

Beschreibung			
IN	Sauganschluss (Einlass)	OUT	Abluftanschluss (Auslass)
AHE	Luft-Wasser-Wärmetauscher	CD	Kondensatablass
CLD	Kühlflüssigkeits-Ablassschraube	CLF	Kühlflüssigkeits-Einfüllschraube
CLG	Kühlflüssigkeits-Schauglas	CLP	Kühlflüssigkeitspumpe
CLV	Entlüftungsstopfen für Kühlflüssigkeit	EB	Augenschraube
GB	Gasballastventil	LI	Niveaustandsanzeige
MP	Magnetstopfen	MTB	Motorklemmenkasten
NP	Typenschild	ODP	Ölablassschraube
OFF	Öleinfüllschraube	OSG	Ölschauglas
PMR	Stopfen für manuelles Drehen der Rotoren	RF	Radiallüfter
SI	Schalldämpfer	SV	Sicherheitsventil
TS	Temperaturschalter		



HINWEIS

Technischer Ausdruck.

In dieser Betriebsanleitung wird der Ausdruck „Maschine“ mit dem Ausdruck „Vakuumpumpe“ bezeichnet.



HINWEIS

Abbildungen

In dieser Betriebsanleitung können die Abbildungen von dem Aussehen der Maschine abweichen.

2.1 Funktionsprinzip

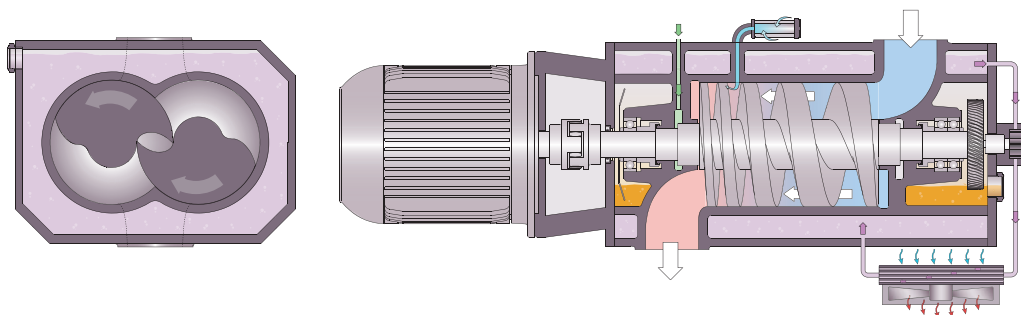

Die Maschine funktioniert nach dem einstufigen Doppelschrauben-Pumpprinzip.

Im Zylinder rotieren zwei Schraubenrotoren. Das Fördermedium wird zwischen den einzelnen Schraubenwendeln eingeschlossen, verdichtet und zum Gasauslass transportiert. Während des Verdichtungsprozesses kommen die beiden Schraubenrotoren weder miteinander noch mit dem Zylinder in Berührung. Dadurch sind keinerlei Schmiermittel oder Betriebsflüssigkeiten im Verdichtungsraum notwendig.

2.2 Bestimmungsgemäße Verwendung



WARNUNG

Bei vorhersehbarer Fehlanwendung außerhalb der bestimmungsgemäßen Verwendung der Maschine.

Verletzungsgefahr!

Gefahr der Beschädigung der Maschine!

Gefahr von Schäden für die Umgebung!

- Stellen Sie sicher, dass alle Anweisungen in diesem Handbuch befolgt werden.

Die Maschine wurde für das Saugen von Luft und anderen trockenen, nicht-aggressiven, nicht-toxischen und nicht-explosiven Gasen konzipiert.

Die Beförderung anderer Medien führt zu einer erhöhten thermischen und/oder mechanischen Belastung der Maschine und darf nur nach Rücksprache mit Busch erfolgen.

Die Maschine ist für den Betrieb in nicht-explosionsgefährdeten Umgebungen ausgelegt.

Die Maschine ist in der Lage, Enddrücke aufrechtzuerhalten, siehe Technische Daten.

Die Maschine ist für Dauerbetrieb geeignet.

Die zulässigen Umgebungsbedingungen finden Sie in Technische Daten.

2.3 Ein-/Ausschalter

Die Maschine wird ohne Ein-/Ausschalter geliefert. Die Steuerung der Maschine ist installationsseitig vorzusehen.

Die Maschine kann mit einem variablen Drehzahltrieb ausgerüstet sein (Option).

2.4 Technische Standardeigenschaften

2.4.1 Luftkühlung

Die Maschine wird von einem Kühlflüssigkeitskreis im Zylinderdeckel und Zylinder gekühlt.

Die Kühlflüssigkeitspumpe (CLP) ermöglicht den Rückfluss in die Kühlflüssigkeitskammer.

Die Kühlflüssigkeit wird mittels eines Luft-Wasser-Wärmetauschers (AHE) gekühlt.

Ein auf der Motorwelle montierter Lüfter zieht die Kühlluft an und drückt sie dann durch den Wärmetauscher.

2.4.2 Temperaturschalter

Mit dem Temperaturschalter wird die Kühlflüssigkeitstemperatur der Maschine überwacht.

Die Maschine muss angehalten werden, wenn der Temperaturschalter auslöst (85 °C for NC 0100 B, 106 °C for NC 0200 B, 125 °C for NC 0300 B).

2.4.3 Dichtsysteme

Die Maschine ist auf der Saugseite mit Labyrinthdichtungen und auf der Motorseite mit PTFE-Wellendichtungen ausgerüstet.

Andere Dichtungssysteme sind auf Wunsch lieferbar, siehe *Mechanical Seals* [→ 7].

Die Dichtungssysteme verhindern das Eindringen der Prozessgase in die Lagerkammern.

Je nach Anwendung kann die Wirkung der Dichtsysteme mit einem Sperrgassystem verbessert werden, siehe *Sperrgassystem* [→ 7].

2.5 Optionales Zubehör

2.5.1 Gasballastventil

Das Gasballastventil sorgt für eine Beimischung einer begrenzten Menge von Umgebungsluft zum Prozessgas, um der Kondensation von Dampf in der Maschine entgegenzuwirken.

Das Gasballastventil wirkt sich auf den Enddruck der Maschine aus, siehe Technical Data.

2.5.2 Schalldämpfer

Am Abluftanschluss (OUT) kann zur Geräuschreduzierung ein Schalldämpfer vorgesehen werden.

Am Schalldämpfer kann optional eine Rückschlagklappe angebracht werden.

2.5.3 Sperrgassystem

Das Sperrgassystem ermöglicht die Zufuhr von Druckluft oder Stickstoff in die motorseitigen Wellendichtungen, um die Dichtwirkung zu erhöhen.

2.5.4 Gleitringdichtungen

Die Dichtsysteme können mit Gleitringdichtungen ausgerüstet werden. Folgende Ausführungen sind möglich:

- Ölgeschmierte Einzel-Gleitringdichtungen auf Motorseite und Labyrinthdichtungen auf Einlassseite.
- Ölgeschmierte Einzel-Gleitringdichtungen auf Motorseite und auf Einlassseite.
- Gasgeschmierte Doppel-Gleitringdichtungen (motorseitig) und ölgeschmierte Einzel-Gleitringdichtungen (saugseitig).

2.5.5 Stickstoffkontrolltablett

Mit dem am Grundrahmen montierten Stickstoffkontrolltablett können mehrere verschiedene Stellen an der Maschine mit Stickstoff versorgt werden.

Jede Vorrichtung besteht aus einem Druckregler und einem Durchflussmessgerät, mit dem der Druck und der Volumenstrom getrennt geregelt werden können.

Folgende Vorrichtungen sind lieferbar:

- Ein Sperrgassystem für motorseitige Dichtungssysteme. Das Gerät ist mit einem Durchflussschalter ausgerüstet, der im Durchflussmesser integriert ist und die Maschine abschaltet, wenn der Stickstoffvolumenstrom unter den unteren Grenzwert fällt.
- Der Verdünnungsgasballast verhindert die Bildung von Kondensaten oder verdünnt sie, je nach Anwendung. Der Stickstoff wird in den Zylinder eingeführt.
- Mit dem am Einlassflansch installierten Spülgassystem kann die Maschine nach Gebrauch oder im Betrieb gespült werden. Der Stickstoff wird in den Einlassflansch eingeführt.

2.5.6 Druckschalter (Barrieregas)

Der Druckschalter dient zur Überwachung des Barrieregasdrucks. Er ist nur verfügbar, wenn die Maschine mit gasgeschmierten Doppel-Gleitringdichtungen ausgestattet ist.

Die Maschine muss angehalten werden, wenn der Barrieregasdruck unter 2,5 bar fällt, siehe *Schaltplan für Druckschalter (optional)* [→ 27].

3 Transport



WARNUNG

Schwebende Last.

Verletzungsgefahr!

- Gehen, stehen bzw. arbeiten Sie keinesfalls unter schwebenden Lasten.



WARNUNG

Anheben der Maschine an der Hebeöse des Motors.

Verletzungsgefahr!

- Heben Sie die Maschine nicht an einer der Hebeösen des Motors an. Heben Sie die Maschine nur so an, wie gezeigt.



ANMERKUNG

Wenn die Maschine bereits mit Öl befüllt ist.

Durch das Kippen einer bereits mit Öl befüllten Maschine können große Mengen Öl in den Zylinder eindringen.

- Lassen Sie das Öl vor dem Transport ab oder transportieren Sie die Maschine stets in horizontaler Ausrichtung.
- Angaben zum Maschinengewicht finden Sie im Kapitel Technische Daten oder auf dem Typenschild (NP).
- Die Ringschraube(n) (EB) muss in einwandfreiem Zustand, vollständig eingeschraubt und handfest angezogen sein.

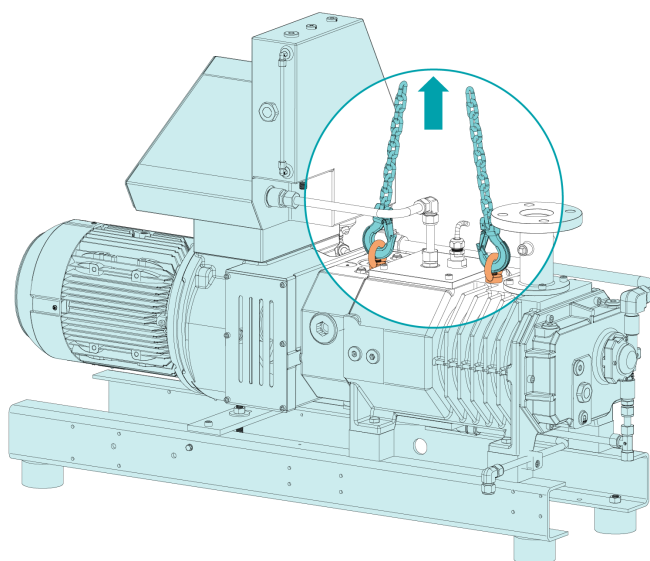

- Prüfen Sie die Maschine auf Transportschäden.

Falls die Maschine auf einer Bodenplatte befestigt ist:

- Entfernen Sie die Maschine von der Bodenplatte.

4 Lagerung

- Schließen Sie alle Öffnungen mit Klebeband oder verwenden Sie erneut die im Lieferumfang enthaltenen Kappen.

Wenn die Maschine länger als 3 Monate eingelagert werden muss:

- Umwickeln Sie die Maschine mit einer korrosionshemmenden Folie.
- Lagern Sie die Maschine in einem geschützten, trockenen und staubfreien Raum, vorzugsweise in der Originalverpackung und bei einer Temperatur zwischen 5 ... 55 °C.



ANMERKUNG

Lange Lagerung.

Gefahr der Beschädigung der Maschine!

- Wenn die Anlage mit ölgeschmierten Gleitringdichtungen ausgerüstet ist, empfehlen wir, die Ölkammer vor einer längeren Lagerung vollständig zu füllen, siehe „Ölbefüllung“ in Kapitel *Ölwechsel* [→ 34]. Dies schützt die Gleitringdichtungen während einer langen Lagerung. Verwenden Sie das Standardpumpenöl, siehe Kapitel *Öl* [→ 45].
 - Lassen Sie vor dem Neustart der Maschine das Öl bis zum normalen Ölstand ab, siehe „Ölablass“ in Kapitel *Ölwechsel* [→ 34].
-

5 Installation

5.1 Installationsbedingungen



WARNUNG

Wenn die Maschine in einer explosionsgefährdeten Umgebung installiert ist oder zum Ansaugen toxischer, entzündlicher oder nicht inerter Gase verwendet wird:

Verletzungsgefahr!

Lebensgefahr!

- Stellen Sie sicher, dass die Maschine den örtlichen und nationalen Vorschriften und Sicherheitsbestimmungen entspricht.



ANMERKUNG

Einsatz der Maschine außerhalb der zulässigen Installationsbedingungen.

Es besteht die Gefahr des vorzeitigen Ausfalls der Maschine.

Effizienzverlust!

- Die Installationsbedingungen müssen allen Vorgaben entsprechen.

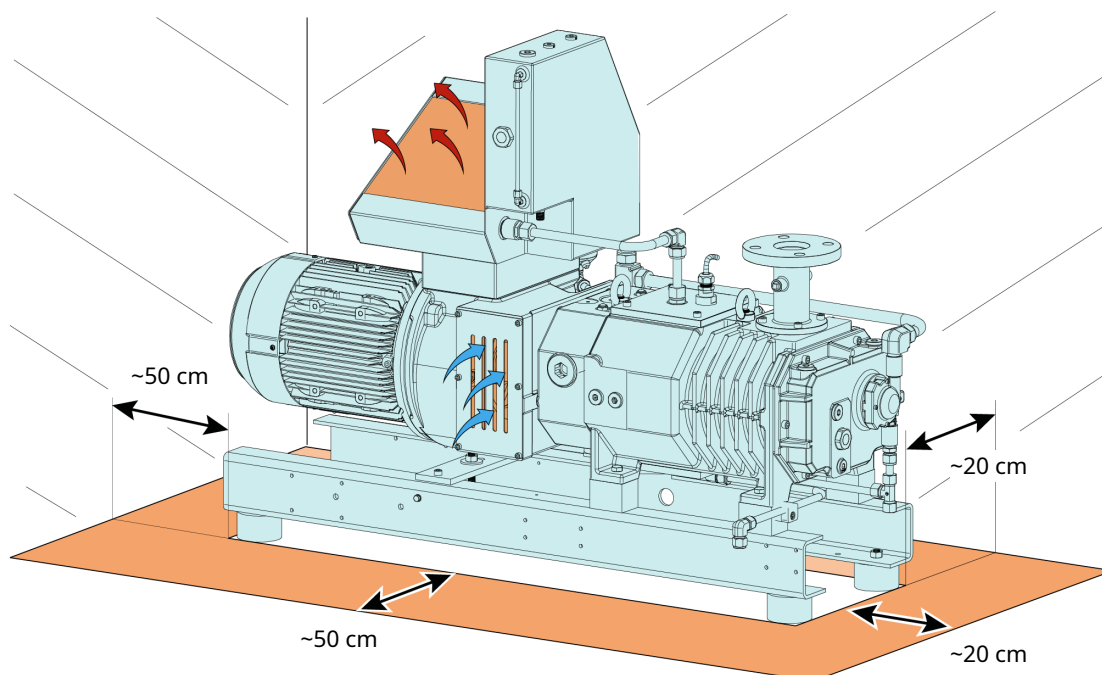

- Die Umgebung der Maschine darf nicht explosionsgefährdet sein.
- Die Umgebungsbedingungen müssen den Angaben unter Technische Daten entsprechen.
- Die Umgebungsbedingungen müssen der Schutzklasse des Motors und der elektrischen Komponenten entsprechen.
- Der Aufstellungsraum bzw. -ort muss belüftet sein, sodass ausreichende Kühlung der Maschine gewährleistet ist.

- Stellen Sie sicher, dass die Belüftungsöffnungen (Ein- und Auslässe) nicht verdeckt sind und die Luft ungehindert strömen kann.
- Die Sichtbarkeit des Schauglases (OSG) muss stets gewährleistet sein.
- Es muss ausreichend Raum für Wartungsarbeiten gewährleistet sein.
- Vergewissern Sie sich, dass die Maschine horizontal aufgestellt oder befestigt ist, die Abweichung darf maximal 1° in jeder Richtung betragen.
- Prüfen Sie den Ölstand, siehe *Kontrolle des Ölniveaus* [→ 33].
- Kühlflüssigkeitsstand prüfen, siehe *Kontrolle des Kühlflüssigkeitsniveaus* [→ 34].

Wenn die Maschine höher als 1000 Meter über NN installiert wird:

- Wenden Sie sich an eine Kontaktperson von Busch. Der Motor muss in der Leistung beschränkt oder die Umgebungstemperatur begrenzt werden.

5.2 Anschlussleitungen/-rohre

- Entfernen Sie vor der Installation alle Schutzabdeckungen.
- Durch die Anschlussleitungen darf kein Zug oder Druck auf die Anschlüsse ausgeübt werden. Verwenden Sie ggf. flexible Verbindungen.
- Der Leitungsquerschnitt der Anschlussleitungen muss über die gesamte Länge mindestens denselben Querschnitt wie die Anschlüsse der Maschine aufweisen.

Im Fall langer Anschlussleitungen ist es ratsam, größere Leitungsquerschnitte zu verwenden, um Effizienzeinbußen zu vermeiden. Wenden Sie sich an Ihre Kontaktperson von Busch.

5.2.1 Sauganschluss



WARNUNG

Ungeschützter Sauganschluss.

Verletzungsgefahr!

- Führen Sie keinesfalls Hand oder Finger in den Sauganschluss ein.



ANMERKUNG

Eindringen von Fremdkörpern oder Flüssigkeiten.

Gefahr der Beschädigung der Maschine!

Gehen Sie folgendermaßen vor, wenn das Einlassgas Staub oder andere Feststoffe enthält:

- Installieren Sie einen geeigneten Filter (höchstens 5 Mikrometer) vor dem Einlass der Maschine.

Anschlussgröße(n):

- DN40 PN16, EN 1092-1 bei NC 0100 B
- DN50 PN16, EN 1092-1 bei NC 0200 B und NC 0300 B

Wenn die Maschine als Teil eines Vakuumsystems eingesetzt wird:

- Busch empfiehlt den Einbau eines Absperrventils, damit die Maschine nicht rückwärts laufen kann.

5.2.2 Ablaufanschluss

ANMERKUNG

Der Gasdurchfluss abluftseitig ist versperrt.

Gefahr der Beschädigung der Maschine!

- Stellen Sie sicher, dass das abgeführte Gas ungehindert abfließen kann. Schließen Sie keinesfalls den Ablauf, drosseln Sie ihn nicht und verwenden Sie ihn nicht als Druckluftquelle.

Anschlussgröße(n):

Am Maschinenabluftanschluss:

- Ø85 / 8 x M8

Am zusätzlichen Flansch-Auslassanschluss (optional):

- DN40 PN16, EN 1092-1 bei NC 0100 B
- DN50 PN16, EN 1092-1 bei NC 0200 B und NC 0300 B

Am Schalldämpfer-Abluftanschluss (SI) (optional):

- DN40 PN16, EN 1092-1 bei NC 0100 B
- DN50 PN16, EN 1092-1 bei NC 0200 B und NC 0300 B

- Vergewissern Sie sich, dass der Gegendruck am Abluftanschluss (OUT) den maximal zulässigen Auslassdruck nicht überschreitet, siehe Technical Data.

5.2.3 Anschluss für das Sperrgassystem (optional)

Mit Stickstoffsteuerpult

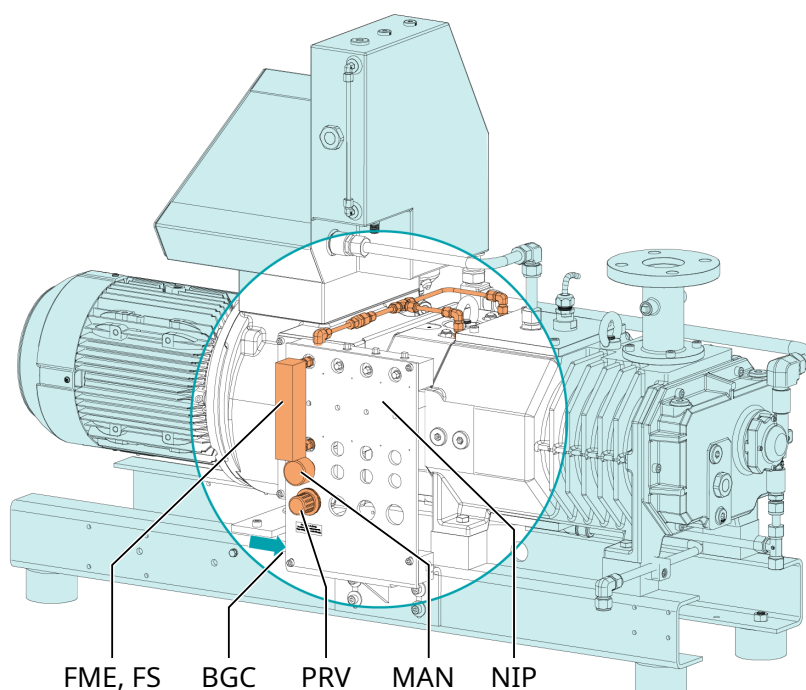

Beschreibung

BGC	Sperrgasanschluss	FME	Durchflussmessgerät
FS	Durchflussschalter	MAN	Manometer
NIP	Stickstoffsteuerpult	PRV	Druckregulierventil

- Sperrgasanschluss (BGC) an die Gasversorgung anschließen.

Anschlussgröße:

- G1/4, ISO 228-1

- Den Durchflussschalter (FS) des Durchflussmessers elektrisch anschließen, siehe *Wiring Diagram Flow Switch* [→ 27].

Bei Montage eines Druckschalters:

- Schließen Sie den Druckschalter an die Stromversorgung an, siehe *Schaltplan für Druckschalter (optional)* [→ 27].
- Das Gas muss folgende Anforderungen erfüllen:

Gasart	Trockener Stickstoff oder Luft	
Gastemperatur	°C	0 ... 60
Maximaler Gasdruck	bar	13
Empfohlene Druckeinstellung am Druckregulierventil (PRV)	bar(a)	3
Filtration	µm	5
Empfohlene Durchflussrate bei Labyrinthdichtungen, ölgeschmierten Einzel-Gleitringdichtungen und PTFE-Wellendichtungen	SLM (Standard-Liter pro Minute)	2,5 ... 3
Empfohlene Durchflussrate bei gasgeschmierten Doppel-Gleitringdichtungen	SLM (Standard-Liter pro Minute)	≤1
Luftqualität (nur bei Druckluft)	Gem. ISO 8573-1,	Klasse 5.4.4.

5.2.4 Anschluss des Verdünnungsgassystems (optional)

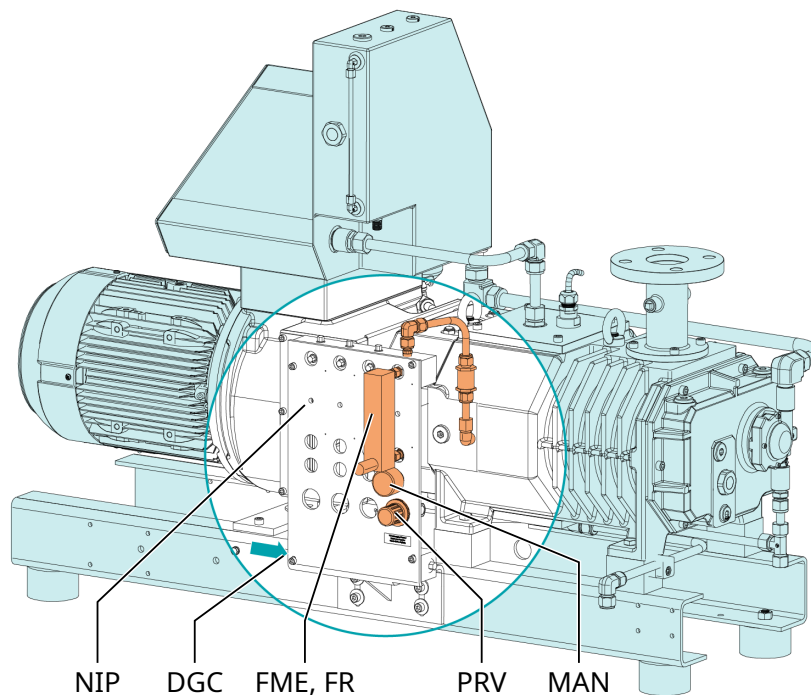

Beschreibung			
DGC	Verdünnungsgasanschluss	FME	Durchflussmessgerät
FR	Durchflussregler	MAN	Manometer

Beschreibung

NIP	Stickstoffsteuerpult	PRV	Druckregulierventil
-----	----------------------	-----	---------------------

- Verdünnungsgasanschluss (DGC) an die Gasversorgung anschließen.

Anschlussgröße:

- G1/4, ISO 228-1

- Schließen Sie das Magnetventil (MV) elektrisch an, siehe *Wiring Diagram Solenoid Valve* [→ 26].
- Das Gas muss folgende Anforderungen erfüllen:

Gasart	Trockener Stickstoff	
Gastemperatur	°C	0 ... 60
Maximaler Gasdruck	bar	13
Empfohlene Druckeinstellung am Druckregulierventil (PRV)	bar	0,5
Filtration	µm	5
Empfohlene Durchflussrate	SLM (Standard-Liter pro Minute)	20

5.2.5 Anschluss des Spülgassystems (optional)

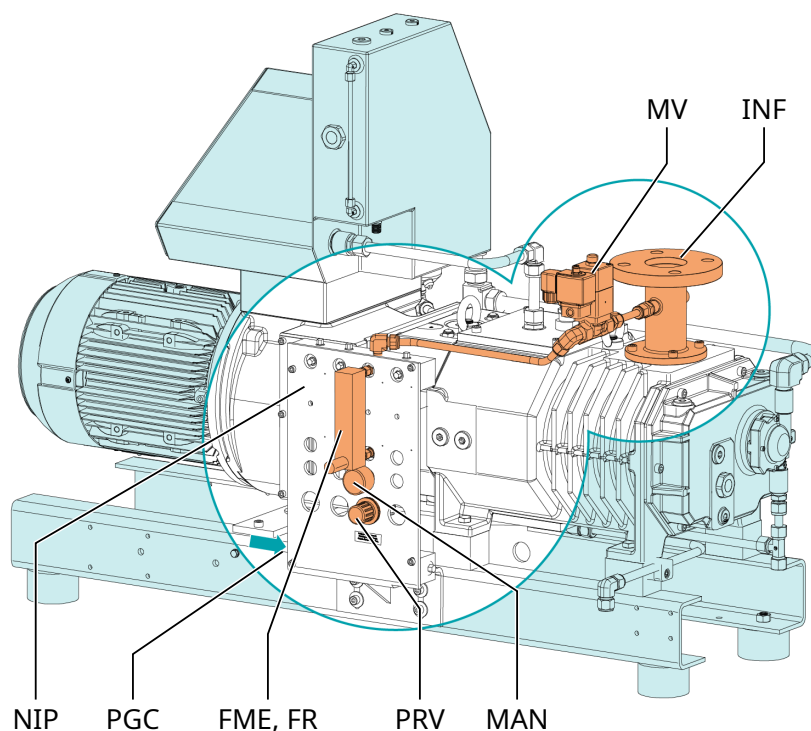

Beschreibung

PGC	Spülgasanschluss	FME	Durchflussmessgerät
FR	Durchflussregler	INF	Ansaugflansch
MAN	Manometer	MV	Magnetventil
NIP	Stickstoffsteuerpult	PRV	Druckregulierventil

- Spülgasanschluss an die Gasversorgung anschließen.

Anschlussgröße:

– G1/4, ISO 228-1

- Schließen Sie das Magnetventil (MV) elektrisch an, siehe *Wiring Diagram Solenoid Valve* [→ 26].
- Das Gas muss folgende Anforderungen erfüllen:

Gasart	Dry nitrogen	
Gastemperatur	°C	0 ... 60
Maximaler Gasdruck	bar	13
Empfohlene Druckeinstellung am Druckregulierventil (PRV)	bar	0,5
Filtration	µm	5
Empfohlene Durchflussrate	SLM (Standard-Liter pro Minute)	≥ 40 für NC 0100-0200 B ≥ 50 für NC 0300 B

5.3 Auffüllen mit Öl

! ANMERKUNG

Verwenden Sie ein geeignetes Öl.

Es besteht die Gefahr des vorzeitigen Ausfalls der Maschine.

Effizienzverlust!

- Nur von Busch freigegebene und empfohlene Öle verwenden.

Informationen zum Öltyp und zum Fassungsvermögen für Öl finden Sie unter Technische Daten und Öl [→ 45].

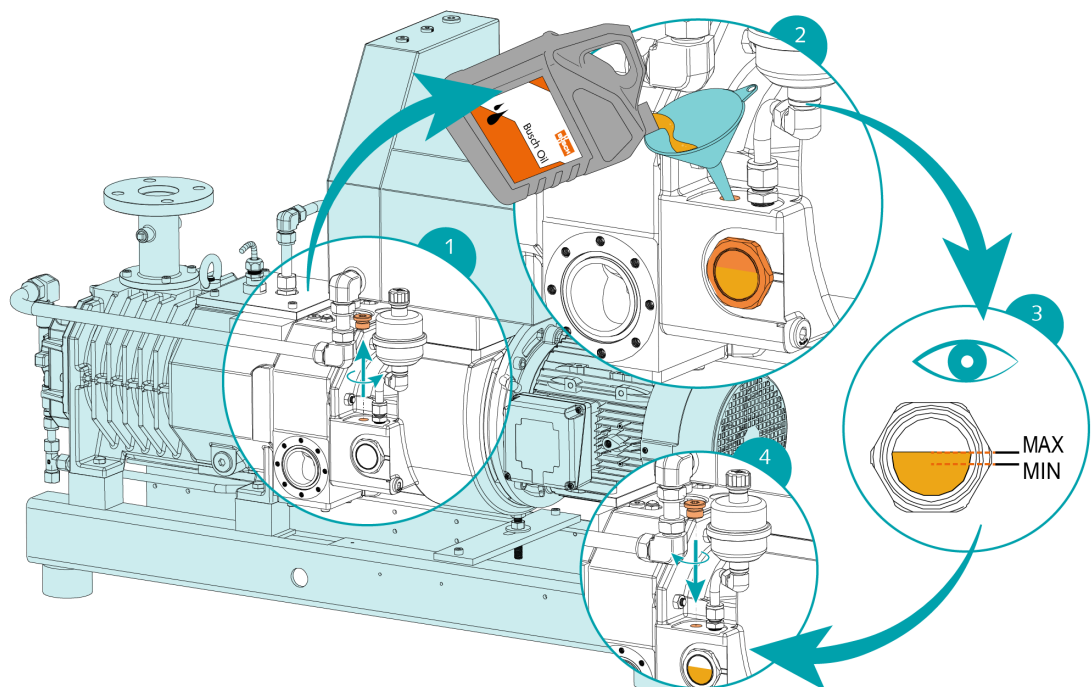

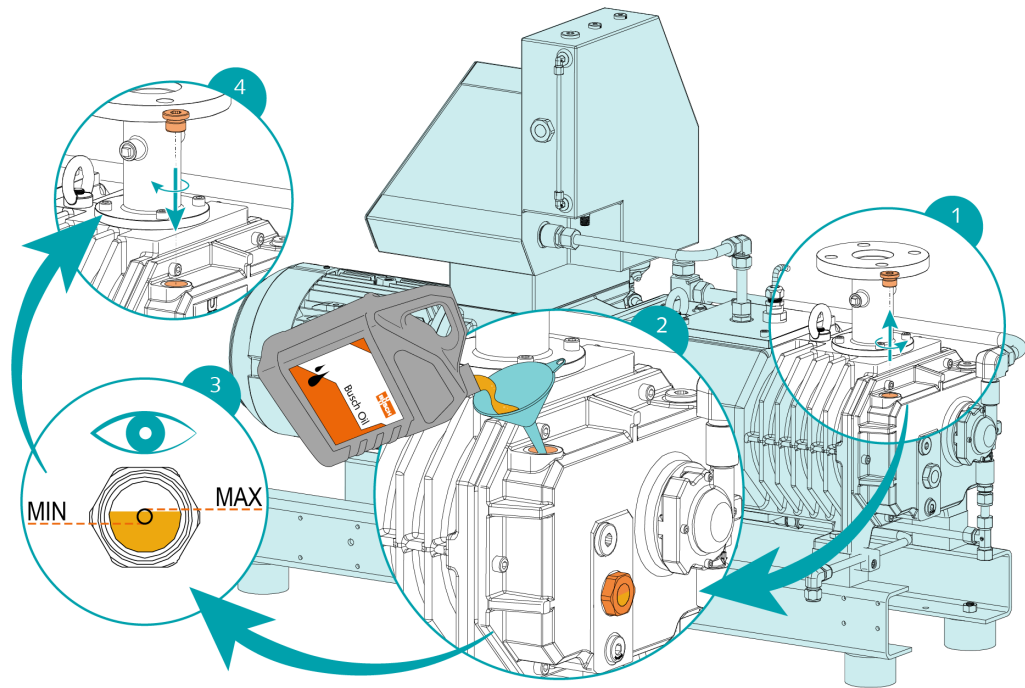

Nach dem Befüllen mit Öl:

- Notieren Sie das Datum des Ölwechsels auf dem Aufkleber.

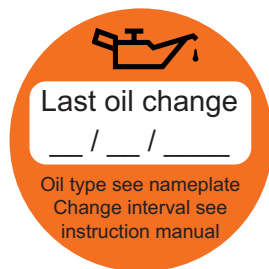

Wenn kein Aufkleber vorhanden ist (Art.-Nr. 0565 568 959) an der Maschine:

- Bestellen Sie einen Aufkleber bei Ihrer Kontaktperson von Busch.

5.4 Einfüllen von Kühlflüssigkeit

Weitere Angaben zum Kühlflüssigkeitstyp und zur Füllmenge siehe Technical Data und *Cooling Liquid* [→ 44].

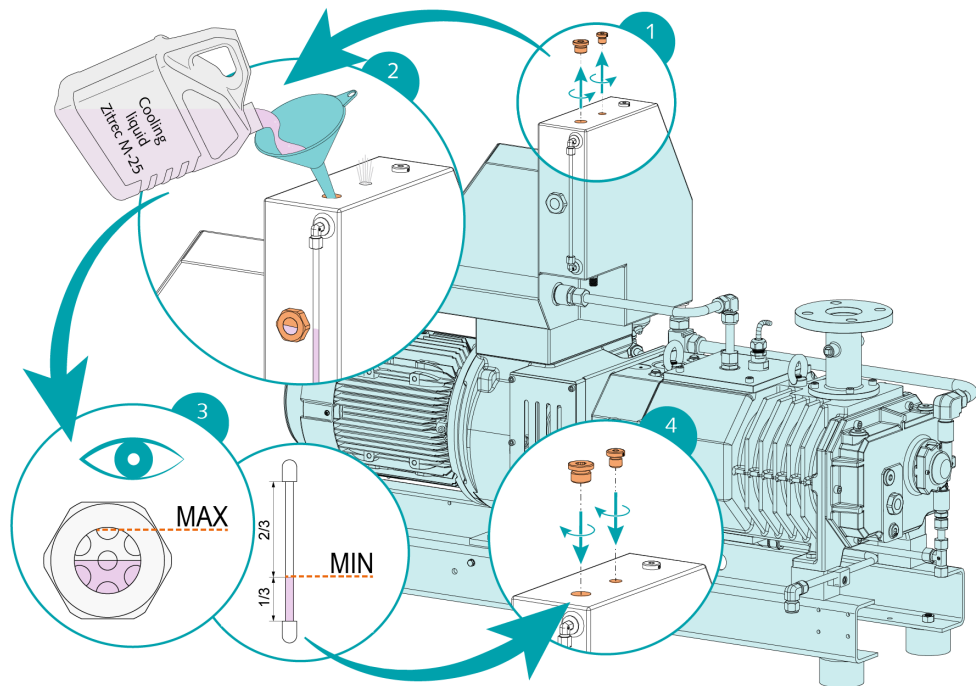

5.5 Installation der Spülflüssigkeitsvorrichtung (optional)

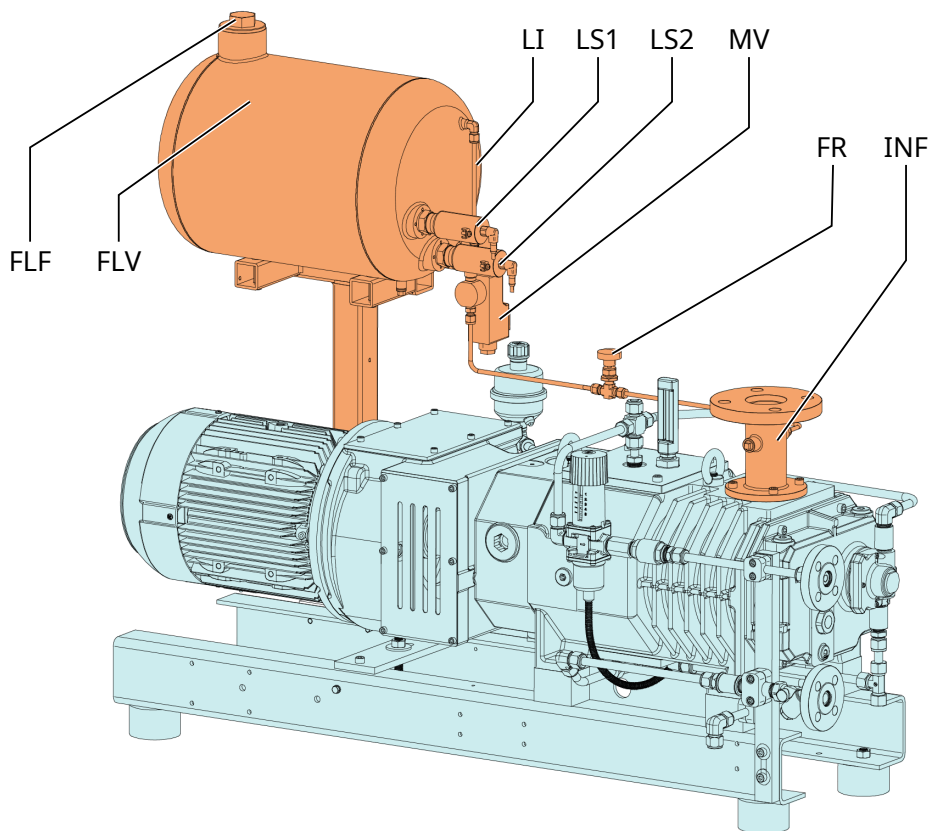

Beschreibung

FLF	Spülflüssigkeitseinfüllschraube	FLV	Spülflüssigkeitstank
FR	Durchflussregler	INF	Saugflansch
LI	Niveauanzeige	LS	Niveauschalter
MV	Magnetventil		

- Schließen Sie das Magnetventil (MV) elektrisch an, siehe *Wiring Diagram Solenoid Valve* [→ 26].
- Schließen Sie die beiden Niveauschalter (LS) elektrisch an, siehe *Schaltplan für Niveauschalter* [→ 27].
- Befüllen Sie den Spülflüssigkeitsbehälter (FLV) mit einer geeigneten Spülflüssigkeit.

5.6 Montage der Kupplung



HINWEIS

Radialschraube.

Für einen störungsfreien Betrieb die Radialschraube mit Schraubensicherungskleber sichern.

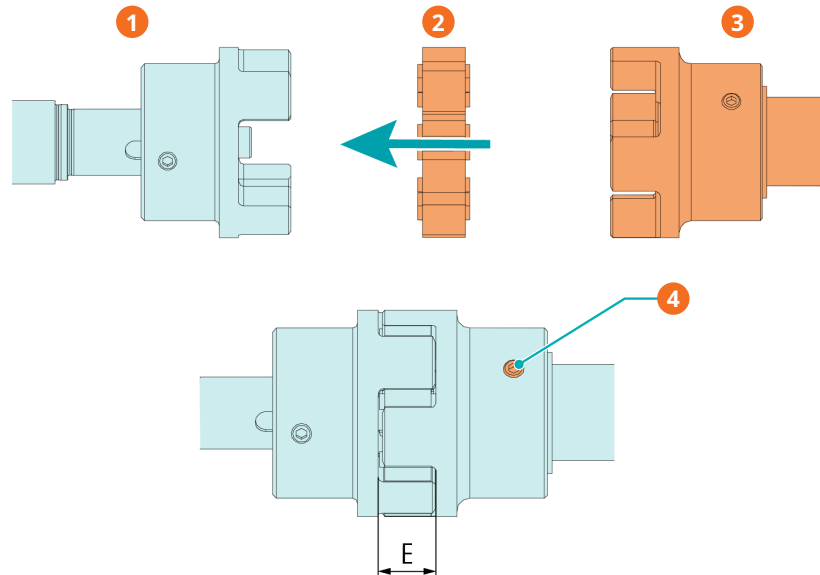

Beschreibung			
1	Kupplungsnahe (maschinenseitig)	2	Kupplungszahnkranz
3	Kupplungsnahe (motorseitig)	4	Radiale Schraube / max. zulässiges Drehmoment: 10 Nm

Maschinentyp	Kupplungsgröße	Wert „E“ (mm)
NC 0100 B	ROTEX® 38	24
NC 0200 B		
NC 0300 B		
NC 0300 B	ROTEX® 42	26

Bei Auslieferung der Maschine ohne Motor:

- Montieren Sie die zweite Kupplungsnahe an der Motorwelle (separat geliefert).
- Stellen Sie die Kupplungsverbindung in axialer Richtung auf den Wert „E“ ein.
- Wenn die Kupplung angepasst ist, verriegeln Sie die Kupplungsnahe durch Festdrehen der radialen Schraube.
- Montieren Sie den Motor mithilfe des Kupplungszahnkranzes an der Maschine.

Weitere Informationen zur Kupplung finden Sie in der Betriebsanleitung für die ROTEX®-Kupplung, die Sie auf www.ktr.com herunterladen können.

Englisch	Deutsch	Französisch
		
<i>Betriebsanleitung - Englisch</i>	<i>Betriebsanleitung - Deutsch</i>	<i>Betriebsanleitung - Französisch</i>

6 Stromanschluss



GEFAHR

Stromführende Drähte.

Stromschlaggefahr.

- Elektrische Installationsarbeiten dürfen ausschließlich von qualifizierten Fachkräften durchgeführt werden.

STROMSCHUTZ DER KUNDENANLAGE:



GEFAHR

Fehlender Stromschutz.

Stromschlaggefahr.

- Der Stromschutz nach EN 60204-1 muss vom Kunden bei der Installation sichergestellt werden.
- Die Elektroinstallation muss den geltenden nationalen und internationalen Normen entsprechen.



ANMERKUNG

Elektromagnetische Verträglichkeit.

- Stellen Sie sicher, dass der Motor der Maschine nicht durch elektrische oder elektromagnetische Impulse der Stromversorgung beeinträchtigt wird. Wenden Sie sich ggf. an Busch.
- Die EMV-Klasse der Maschine muss die Anforderungen Ihres Versorgungsnetzes erfüllen, bei Bedarf muss eine zusätzliche Entstörvorrichtung vorgesehen werden (für die EMV-Klasse der Maschine siehe *EU-Konformitätserklärung* [→ 46] oder *UK-Konformitätserklärung* [→ 47]).

6.1 Die Maschine wird ohne variable Drehzahlregelung geliefert



GEFAHR

Stromführende Drähte.

Stromschlaggefahr.

- Elektrische Installationsarbeiten dürfen ausschließlich von qualifizierten Fachkräften durchgeführt werden.



HINWEIS

Der Betrieb mit variabler Drehzahl, d. h. mit einem variablen Drehzahlantrieb, ist nur dann zulässig, wenn der Motor die entsprechenden Voraussetzungen erfüllt und der zulässige Motordrehzahlbereich weder unter- noch überschritten wird (siehe Technische Daten).

Wenden Sie sich an Ihre Kontaktperson von Busch.

- Die Stromversorgung für den Motor muss den Angaben auf dem Typenschild des Motors entsprechen.
- Wenn die Maschine mit einem Netzanschluss ausgestattet ist, muss eine Fehlerstrom-Schutzeinrichtung installiert werden, um Personen im Falle eines Isolationsfehlers zu schützen.
 - Busch empfiehlt, eine Fehlerstrom-Schutzeinrichtung vom Typ B zu installieren, die für die Elektroinstallation geeignet ist.
- Installieren Sie einen verriegelbaren Trennschalter oder einen Not-Aus-Schalter an der Stromzufuhr, damit die Maschine im Notfall vollständig vom Strom getrennt werden kann.
- Installieren Sie einen verriegelbaren Trennschalter an der Stromzufuhr, damit die Maschine bei Wartungsarbeiten vollständig getrennt werden kann.
- Bringen Sie einen Überlastschutz für den Motor gemäß EN 60204-1 an.
- Schließen Sie den Schutzleiter an.
- Schließen Sie den Motor an die Stromversorgung an.



ANMERKUNG

Die zulässige Nenn-Motordrehzahl liegt über der Empfehlung.

Gefahr der Beschädigung der Maschine!

- Prüfen Sie auf dem Typenschild der Maschine (NP) die zulässige Nenndrehzahl des Motors (n_{max}).
- Vergewissern Sie sich, dass diese eingehalten wird.
- Nähere Informationen finden Sie unter Technische Daten.



ANMERKUNG

Falscher Anschluss.

Gefahr der Beschädigung des Motors.

- Die folgenden Schaltpläne stellen typische Verkabelungen dar. Prüfen Sie, ob im Motorklemmkasten Anweisungen für die Verkabelung/Schaltpläne vorhanden sind.

6.2 Maschine wird mit variablem Drehzahltrieb geliefert (Option)



GEFAHR

Stromführende Drähte. Durchführen von Arbeiten am variablen Drehzahltrieb und Motor. Stromschlaggefahr!

- Elektrische Installationsarbeiten dürfen ausschließlich von qualifizierten Fachkräften durchgeführt werden.



GEFAHR

Wartungsarbeiten ohne Trennen der Stromversorgung des variablen Drehzahltriebs. Stromschlaggefahr.

- Trennen Sie den variablen Drehzahltrieb von der Stromversorgung und isolieren Sie ihn, bevor Sie Arbeiten daran durchführen.
Nach dem Abschalten der Stromversorgung stehen die Klemmen und das Innere des variablen Drehzahltriebs noch für bis zu 10 Minuten unter Hochspannung.
- Vergewissern Sie sich stets vor Beginn der Arbeiten mithilfe eines geeigneten Multimeters, dass keine Spannung an den Leistungsklemmen des Antriebs anliegt.
- Die Stromversorgung für den Antrieb muss den Angaben auf dem Typenschild des variablen Drehzahltriebs entsprechen.
- Wenn die Maschine mit einem Netzanschluss ausgestattet ist, muss eine Fehlerstrom-Schutzeinrichtung installiert werden, um Personen im Falle eines Isolationsfehlers zu schützen.
 - Busch empfiehlt, eine Fehlerstrom-Schutzeinrichtung vom Typ B zu installieren, die für die Elektroinstallation geeignet ist.
- Wenn der variable Drehzahltrieb nicht mit einem verriegelbaren Trennschalter ausgestattet ist, muss dieser an der Stromversorgung angebracht werden, damit die Maschine bei Wartungsarbeiten vollständig getrennt werden kann.
- Bringen Sie einen Überlastschutz gemäß EN 60204-1 an.
 - Busch empfiehlt den Einbau eines C-Kurven-Leitungsschutzschalters.
- Schließen Sie den Schutzleiter an.
- Schließen Sie den variablen Drehzahltrieb (VSD) an die Stromversorgung an.



ANMERKUNG

Die zulässige Motordrehzahl liegt über der Empfehlung.

Gefahr der Beschädigung der Maschine!

- Prüfen Sie den zulässigen Motordrehzahlbereich, siehe Technische Daten.



ANMERKUNG

Falscher Anschluss.

Gefahr der Beschädigung des variablen Drehzahltriebs.

- Die folgenden Schaltpläne stellen typische Verkabelungen dar. Prüfen Sie die Anweisungen für die Verkabelung/Schaltpläne.

6.3 Schaltplan für dreiphasigen Motor (Pumpenantrieb)

Dreieck-Schaltung (Niederspannung):

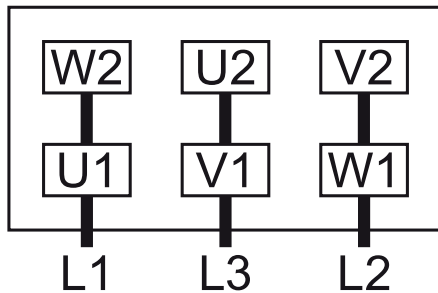

Stern-Schaltung (Hochspannung):

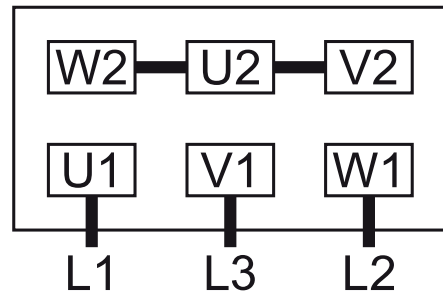

Doppelstern-Schaltung, Mehrspannungsmotor mit 9 Pins (Niederspannung):

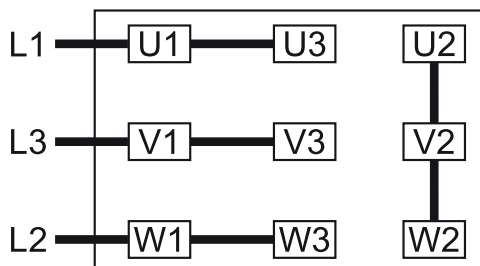

Stern-Schaltung, Mehrspannungsmotor mit 9 Pins (Hochspannung):

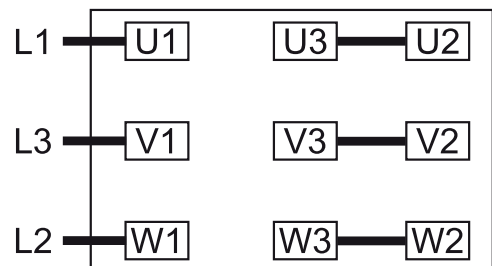

Doppelstern-Schaltung, Mehrspannungsmotor mit 12 Pins (Niederspannung):

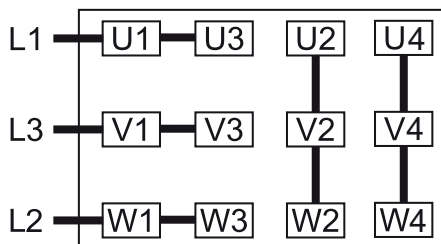

Stern-Schaltung, Mehrspannungsmotor mit 12 Pins (Hochspannung):

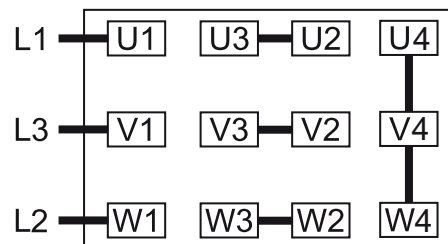

Dreieck-Schaltung, Multispannungs-Motor mit 12 Pins (Mittelspannung):

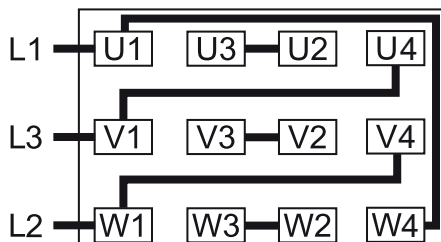

! ANMERKUNG

Falsche Drehrichtung.

Gefahr der Beschädigung der Maschine!

- Beim Betrieb in falscher Drehrichtung kann die Maschine schon nach kurzer Zeit schwer beschädigt werden. Stellen Sie vor der Inbetriebnahme sicher, dass die Drehrichtung korrekt ist.

Die Drehrichtung des Motors ist der nachstehenden Abbildung zu entnehmen.

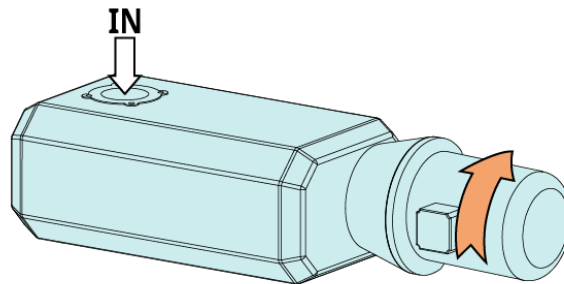

- Schalten Sie den Motor für einen Sekundenbruchteil ein.
 - Bestimmen Sie durch Beobachten des Lüfterrads des Motors die Drehrichtung.
- Gehen Sie folgendermaßen vor, wenn die Drehrichtung geändert werden muss:
- Vertauschen Sie zwei der Phasen des Motors.

6.4 Schaltplan für Magnetventil (optional)

Teilnr.: 0654 000 092

U = 24 VDC ; P_{max} = 8 W

Kontakt: Normal geschlossen

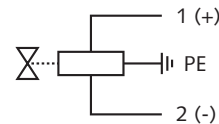

6.5 Elektrischer Anschluss von Überwachungsorganen

i HINWEIS

Um möglichen Fehlalarmen vorzubeugen, empfiehlt Busch, im Steuersystem eine Verzögerung von mindestens 20 Sekunden zu konfigurieren.

6.5.1 Schaltplan für Temperaturschalter

Teilnr.: 0651 555 983 for NC 0100 B,
0651 555 985 for NC 0200 B,
0651 555 987 for NC 0300 B

U = 6 ... 30 VDC ; I = 10 ... 100 mA

Kontakt: Normal geschlossen

Schaltpunkt: T_{trip} = 85 °C for NC 0100 B,
106 °C for NC 0200 B, 125 °C for NC 0300 B

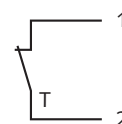

1 = Weiß; 2 = Braun

6.5.2 Schaltplan für Durchflussschalter (optional)

Teilenr.: RC15-14-N3 (Ref. Pepperl+Fuchs)

$U = 5 \dots 25 \text{ V}$; $I = 1 \dots 3 \text{ mA}$

Schaltelementfunktion:
NAMUR, bistabil

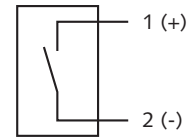

1 = Braun; 2 = Blau

Bei Labyrinthdichtungen, ölgeschmierten Einzel-Glei- Bei gasgeschmierten Doppel-Gleitringdichtungen: tringdichtungen und PTFE-Wellendichtungen:

Kontakt:
Normal geöffnet

Schaltpunkt:
1,5 SLM ► min. Volumenstrom

Kontakt:
Normal geschlossen

Schaltpunkt:
1 SLM ► max. Volumenstrom

6.5.3 Schaltplan für Druckschalter (optional)

Teilenr.: 0653 518 304

Kontakt: Normal geschlossen

$U = 250 \text{ VAC}$; $I = 6 \text{ A}$

$U = 12 \dots 220 \text{ VDC}$; $I = 6 \dots 0,25 \text{ A}$

Schaltpunkt: $P_{\text{trip}} = 2,5 \text{ bar (relativ)}$ ► min. zulässiger Druck

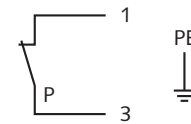

6.5.4 Schaltplan für Niveauschalter (optional)

Teilenr.: 0652 556 531

Steckverbinder: M12×1, 4-Pin

< 6 mW bei $I < 1 \text{ mA}$;

< 38 mW bei $I = 3,5 \text{ mA}$

Schaltelementfunktion:
NAMUR

Kontakt: Normal geschlossen

Schaltpunkt:

$L_{\text{Warnung}} = \text{LS1}$ ► Pin 1 + 4 ► „Warnung“ niedriges Niveau

$L_{\text{Ausl}} = \text{LS2}$ ► Pin 1 + 4 ► niedriges Niveau „Spülen beenden“

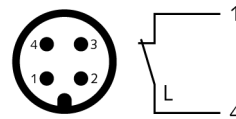

1 = Braun; 4 = Schwarz

7 Inbetriebnahme



ACHTUNG

Während des Betriebs kann die Oberfläche der Maschine Temperaturen von über 70 °C erreichen.

Verletzungsgefahr durch Verbrennungen!

- Vermeiden Sie während des Betriebs bzw. kurz nach dem Betrieb den Kontakt mit der Maschine.



ACHTUNG



Geräusentwicklung der laufenden Maschine.

Gefahr der Schädigung des Gehörs.

Beachten Sie Folgendes, wenn Sie längere Zeit in unmittelbarer Nähe der nicht schallisolierten Maschine verbringen:

- Verwenden Sie einen Gehörschutz.



ANMERKUNG

Die Maschine kann unbefüllt (ohne Öl) ausgeliefert werden.

Durch den Betrieb der Maschine ohne Öl wird diese bereits nach kurzer Zeit schwer beschädigt.

- Vor der Inbetriebnahme muss die Maschine mit Öl befüllt werden, siehe *Auffüllen mit Öl* [→ 16].



ANMERKUNG

Die Maschine wurde möglicherweise ohne Kühlflüssigkeit versandt.

Durch den Betrieb der Maschine ohne Kühlflüssigkeit wird diese bereits nach kurzer Zeit schwer beschädigt.

- Die Maschine muss vor der Inbetriebnahme mit Kühlflüssigkeit befüllt werden, siehe *Einfüllen von Kühlflüssigkeit* [→ 18].



ANMERKUNG

Schmieren einer trockenlaufenden Maschine (Verdichtungsraum).

Gefahr der Beschädigung der Maschine!

- Den Verdichtungsraum der Maschine nicht mit Öl oder Fett schmieren.

- Stellen Sie sicher, dass die Installationsbedingungen (siehe *Installationsbedingungen* [→ 11]) erfüllt sind.

Wenn die Maschine mit einem Sperrgassystem ausgerüstet ist:

- Öffnen Sie die Sperrgaszufuhr.
- Stellen Sie den Sperrgasdruck und den Volumenstrom ein.
- Schalten Sie die Maschine ein.

- Die zulässige Höchstanzahl der Starts (6) pro Stunde darf nicht überschritten werden. Diese Anzahl der Starts sollten innerhalb einer Stunde verteilt werden.
 - Die Betriebsbedingungen müssen den Angaben unter Technische Daten entsprechen.
 - Führen Sie nach einigen Betriebsminuten eine *Kontrolle des Ölniveaus* [→ 33] durch.
 - Führen Sie nach einigen Betriebsminuten eine *Kontrolle des Kühlflüssigkeitsniveaus* [→ 34] durch.
- Sobald die Maschine unter normalen Betriebsbedingungen läuft, gehen Sie folgendermaßen vor:
- Messen Sie die Motor-Stromstärke und notieren Sie sie zu Referenzzwecken für zukünftige Wartungsarbeiten und zur Fehlerbehebung.

7.1 Förderung von kondensierbaren Dämpfen

Maschinen, die entweder mit einem Gasballastventil oder einem Gasverdünnungssystem ausgerüstet sind, eignen sich zur Förderung kondensierender Dämpfe im Gasstrom.

Beachten Sie bei der Beförderung kondensierbarer Dämpfe Folgendes:

START

- Öffnen Sie das Gasballastventil* oder das Verdünnungsgassystem* (Magnetventil)
- Lassen Sie die Maschine warmlaufen
- Warten Sie 30 Minuten
- Öffnen Sie das Einlassventil
- Führen Sie den Prozess durch
- Schließen Sie das Einlassventil
- Warten Sie 30 Minuten
- Schließen Sie das Gasballastventil* oder das Verdünnungsgassystem* (Magnetventil)

ENDE

* *optionales Zubehör*

- Lassen Sie das Kondensat an der Kondensatablassschraube (CD) kontinuierlich aus dem Schalldämpfer (SI) (optional) ablaufen.

7.2 Spülflüssigkeit Verfahren

Die Flüssigkeitsspülung der Maschine ist nur zu empfehlen, wenn die Maschine auf beiden Seiten mit ölgeschmierten Gleitringdichtungen ausgerüstet ist.

Wenn im Anschluss an den Anwendungsprozess eine Flüssigkeitsspülung erforderlich ist:

START

- Reduzieren Sie bei geschlossenem Einlassventil die Motordrehzahl auf 10 Hz (min. zulässige Frequenz)
- Öffnen Sie die Flüssigkeitsspülvorrichtung (Magnetventil)
- Passen Sie den Spülflüssigkeitsdurchfluss an die Anforderungen der Anwendung an
 - Die Spüldauer hängt von der Anwendung ab
- Schließen Sie die Flüssigkeitsspülvorrichtung

ENDE

7.3 Spülgasverfahren

Die Maschine kann optional mit einem Spülgassystem ausgerüstet werden.

Wenn im Anschluss an den Anwendungsprozess eine Gasspülung erforderlich ist, zum Beispiel nach einer Flüssigkeitsspülsequenz, oder um den Verdichtungsraum inert zu machen:

START

- Schließen Sie das Einlassventil
- Öffnen Sie die Spülgaszufuhr (Magnetventil)
 - Die Spüldauer hängt von der Anwendung ab (mindestens 200 Sekunden zum Inertisieren der Maschine)
- Schließen Sie die Spülgaszufuhr

ENDE

8 Wartung



GEFAHR

Stromführende Drähte.

Stromschlaggefahr.

- Elektrische Installationsarbeiten dürfen ausschließlich von qualifizierten Fachkräften durchgeführt werden.



GEFAHR

Wartungsarbeiten ohne Trennen der Stromversorgung des variablen Drehzahltriebs.

Stromschlaggefahr.

- Trennen Sie den variablen Drehzahltrieb von der Stromversorgung und isolieren Sie ihn, bevor Sie Arbeiten daran durchführen.
Nach dem Abschalten der Stromversorgung stehen die Klemmen und das Innere des variablen Drehzahltriebs noch für bis zu 10 Minuten unter Hochspannung.
- Vergewissern Sie sich stets vor Beginn der Arbeiten mithilfe eines geeigneten Multimeters, dass keine Spannung an den Leistungsklemmen des Antriebs anliegt.



GEFAHR

Stromführende Drähte. Durchführen von Arbeiten am variablen Drehzahltrieb und Motor.

Stromschlaggefahr!

- Elektrische Installationsarbeiten dürfen ausschließlich von qualifizierten Fachkräften durchgeführt werden.



WARNUNG



Mit gefährlichem Material kontaminierte Maschinen.



Vergiftungsgefahr!

Infektionsgefahr!

Beachten Sie Folgendes, wenn die Maschine mit gefährlichem Material kontaminiert ist:

- Tragen Sie entsprechende persönliche Schutzausrüstung.



ACHTUNG

Heiße Oberfläche.

Verletzungsgefahr durch Verbrennungen!

- Bevor Sie die Maschine berühren, lassen Sie sie abkühlen.



ACHTUNG

Unterlassen ordnungsgemäßer Wartung der Maschine.

Verletzungsgefahr!

Es besteht die Gefahr des vorzeitigen Ausfalls der Maschine.

- Wartungsarbeiten dürfen ausschließlich von qualifizierten Fachkräften durchgeführt werden.
- Halten Sie die Wartungsintervalle ein oder wenden Sie sich an Ihren Busch-Vertreter. Er hilft Ihnen gerne weiter.



ANMERKUNG

Verwendung ungeeigneter Reinigungsmittel.

Risiko der Entfernung von Aufklebern mit Sicherheitshinweisen und der Entfernung von Schutzlackierung!

- Verwenden Sie keine unzulässigen Lösungsmittel zur Reinigung der Maschine.
- Schalten Sie die Maschine aus und sperren Sie sie, um ein versehentliches Einschalten zu verhindern.

Wenn die Maschine mit einem Sperrgassystem ausgerüstet ist:

- Schließen Sie die Gaszufuhr.
- Lassen Sie den Druck aus allen angeschlossenen Leitungen ab, sodass neutraler Druck (Atmosphärendruck) herrscht.

Wenn notwendig:

- Trennen Sie alle Verbindungen.

8.1 Wartungsplan

Die Wartungsintervalle sind stark von den individuellen Betriebsbedingungen abhängig. Die im Folgenden angegebenen Intervalle sind als Anhaltspunkte zu betrachten und sollten individuell verkürzt oder verlängert werden. Besonders bei strapazierenden Anwendungen oder starker Beanspruchung, z. B. im Fall hoher Staubbelastung der Umgebung oder des Prozessgases bzw. bei anderer Kontamination oder dem Eindringen von Prozessmaterial, kann es erforderlich sein, die Wartungsintervalle stark zu verkürzen.

Intervall	Wartungsarbeit
Monatlich	<ul style="list-style-type: none"> • Prüfen Sie das Ölniveau, siehe <i>Kontrolle des Ölstands</i> [→ 33]. • Prüfen Sie das Kühlmittelniveau, siehe <i>Kontrolle des Kühlflüssigkeitsniveaus</i> [→ 34]. • Prüfen Sie die Maschine auf austretendes Öl. Die Maschine im Falle einer Leckage reparieren (wenden Sie sich an Busch).
Jährlich	<ul style="list-style-type: none"> • Führen Sie eine Sichtkontrolle durch und befreien Sie die Maschine von Staub und Schmutz. • Überprüfen Sie die elektrischen Anschlüsse und Überwachungsorgane.

Intervall	Wartungsarbeit
Jährlich Falls diese Zubehörteile installiert sind.	<ul style="list-style-type: none"> • Prüfen Sie den Filter des Gasballastventils (GB) und reinigen Sie ihn bei Bedarf. • Kontrollieren Sie den Schalldämpfer (SI) und reinigen Sie ihn bei Bedarf.
Alle 5000 Stunden oder nach 1 Jahr	<ul style="list-style-type: none"> • Wechseln Sie das Öl in den Getriebe- und Lagergehäusen (beidseitig), siehe <i>Ölwechsel</i> [→ 34]. • Tauschen Sie die Kühlflüssigkeit aus, siehe <i>Austausch der Kühlflüssigkeit</i> [→ 37]. • Reinigen Sie die Magnetstopfen (MP).
Alle 16000 Stunden oder nach 4 Jahren	<ul style="list-style-type: none"> • Führen Sie eine Generalüberholung der Maschine durch (wenden Sie sich an Busch).

8.2 Kontrolle des Ölniveaus

- Schalten Sie die Maschine ab.
- Warten Sie nach dem Abschalten der Maschine 1 Minute, bevor Sie das Ölniveau kontrollieren.

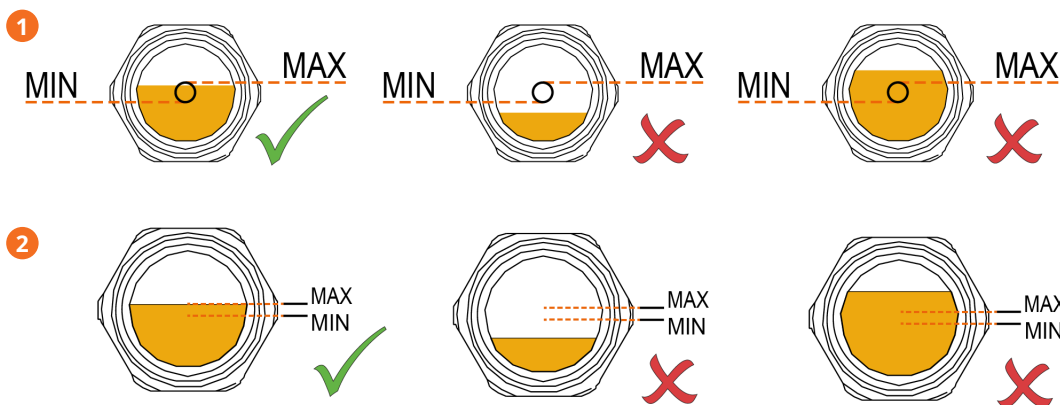

Beschreibung			
1	Ölschauglas (saugseitig)	2	Ölschauglas (motorseitig)

- Füllen Sie bei Bedarf Öl nach, siehe *Ölbefüllung* [→ 16].

8.3 Kontrolle des Kühlflüssigkeitsniveaus

- Schalten Sie die Maschine ab.

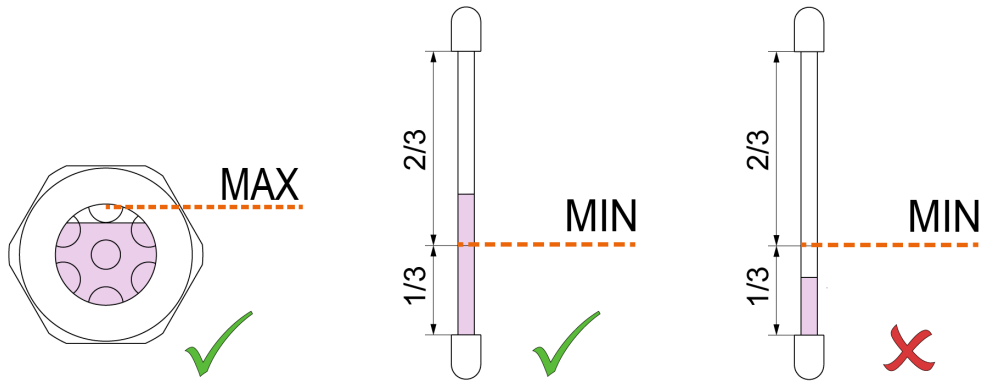

- Bei Bedarf nachfüllen, siehe *Einfüllen von Kühlflüssigkeit* [→ 18].

8.4 Ölwechsel

! ANMERKUNG

Verwenden Sie ein geeignetes Öl.

Es besteht die Gefahr des vorzeitigen Ausfalls der Maschine.

Effizienzverlust!

- Nur von Busch freigegebene und empfohlene Öle verwenden.

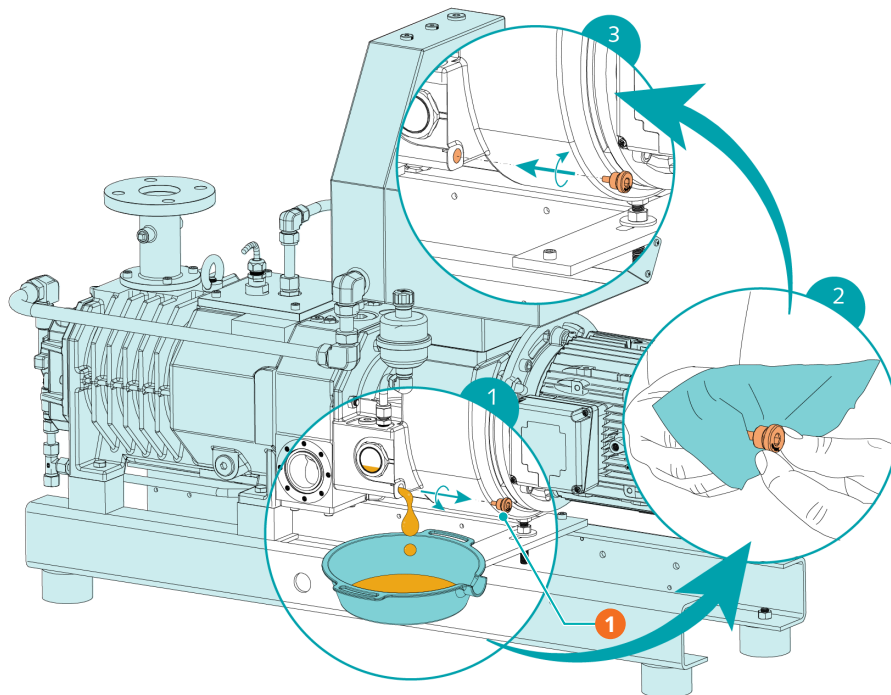

Beschreibung

1	Magnetstopfen
---	---------------

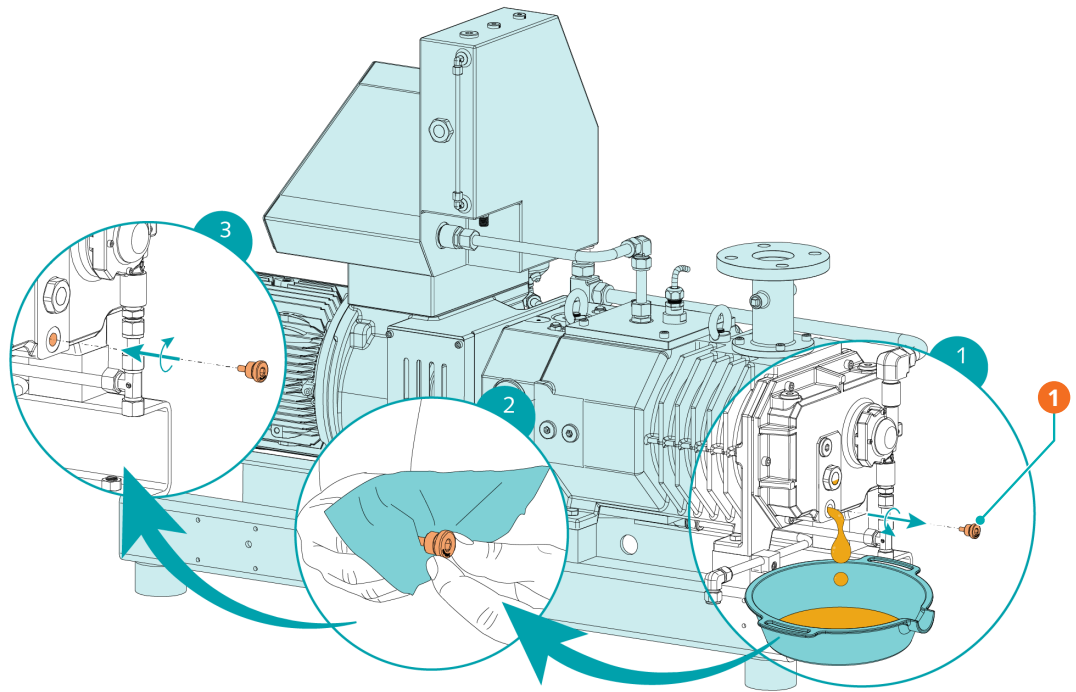

Beschreibung	
1	Magnetstopfen

Informationen zum Öltyp und zum Fassungsvermögen für Öl finden Sie unter Technische Daten und Öl [→ 45].

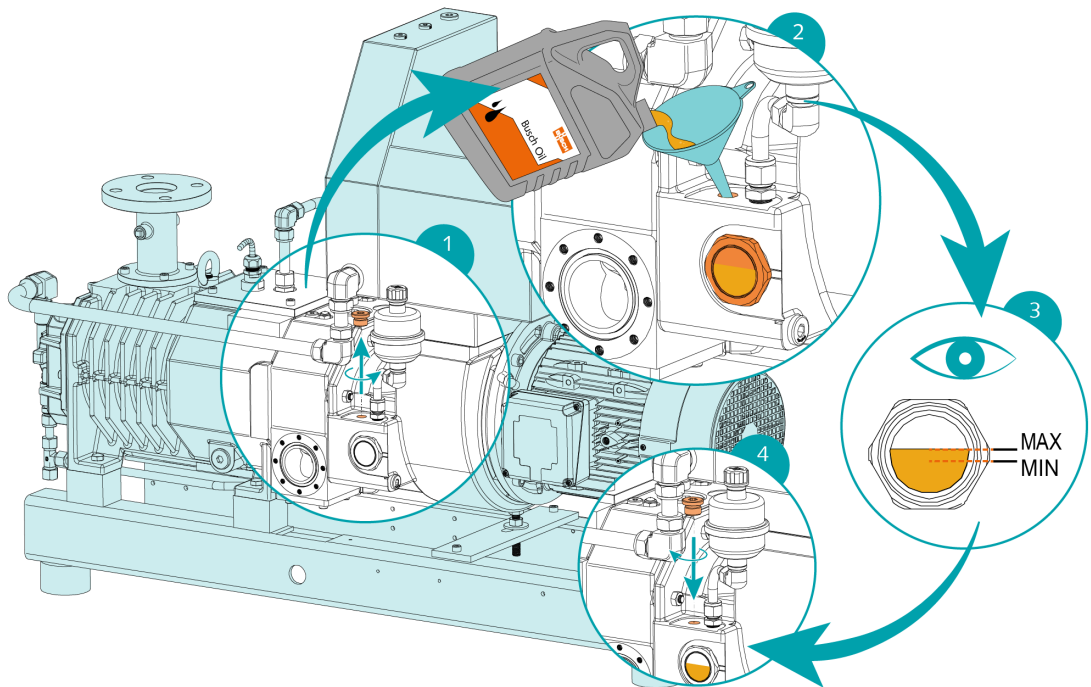

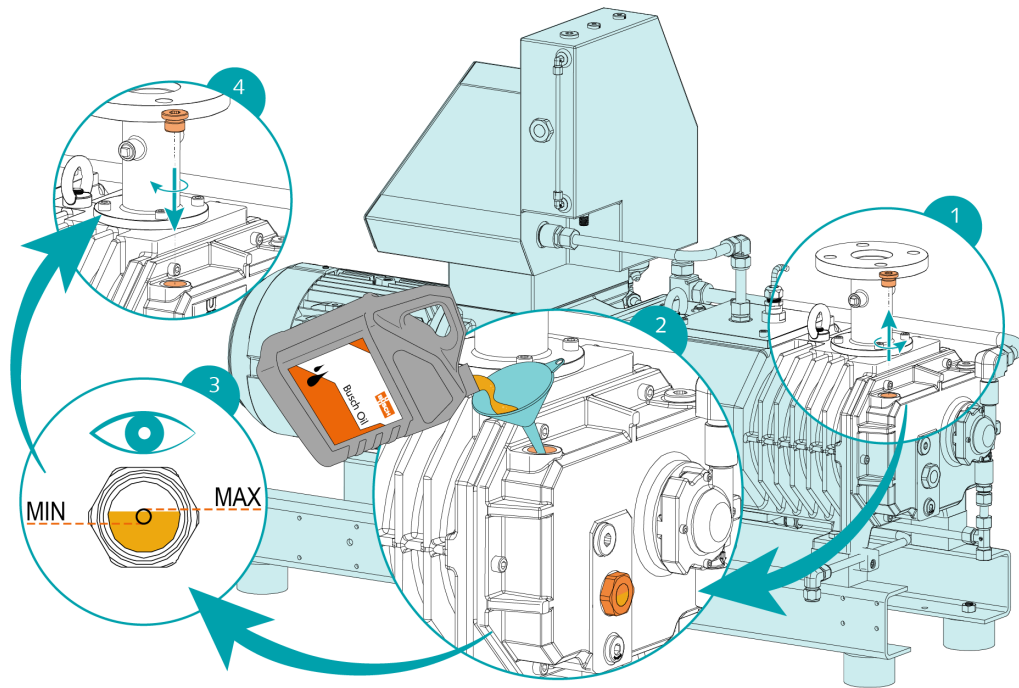

Nach dem Befüllen mit Öl:

- Notieren Sie das Datum des Ölwechsels auf dem Aufkleber.

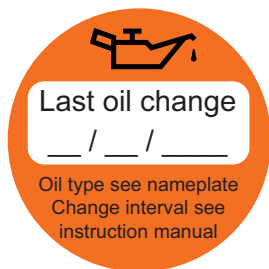

Wenn kein Aufkleber vorhanden ist (Art.-Nr. 0565 568 959) an der Maschine:

- Bestellen Sie einen Aufkleber bei Ihrer Kontaktperson von Busch.

8.5 Austausch der Kühlflüssigkeit

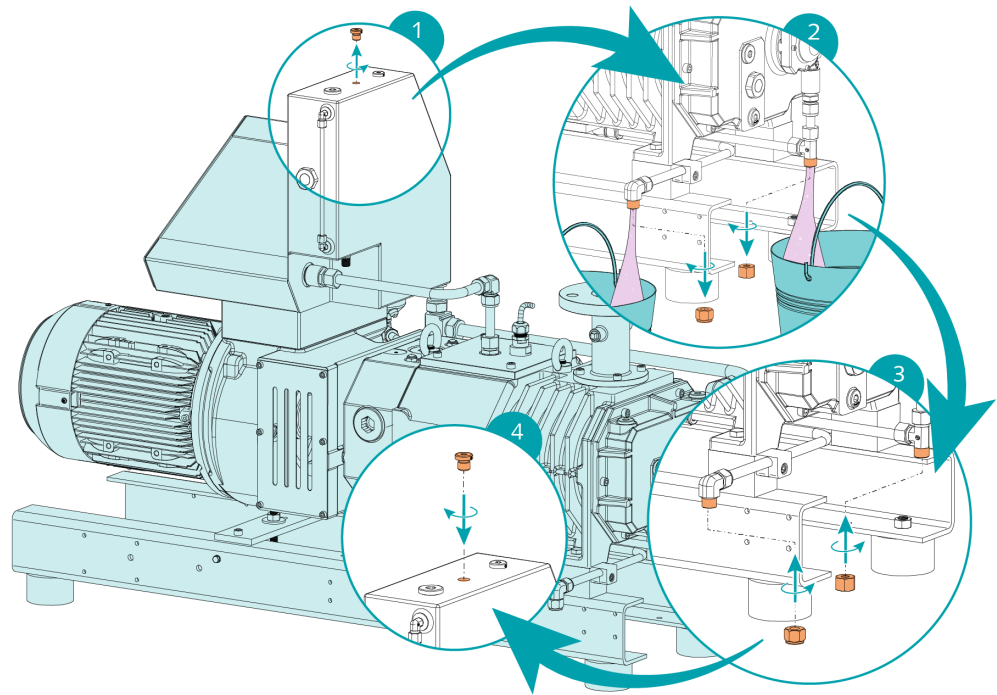

Weitere Angaben zum Kühlflüssigkeitstyp und zur Füllmenge siehe Technical Data und *Cooling Liquid* [→ 44].

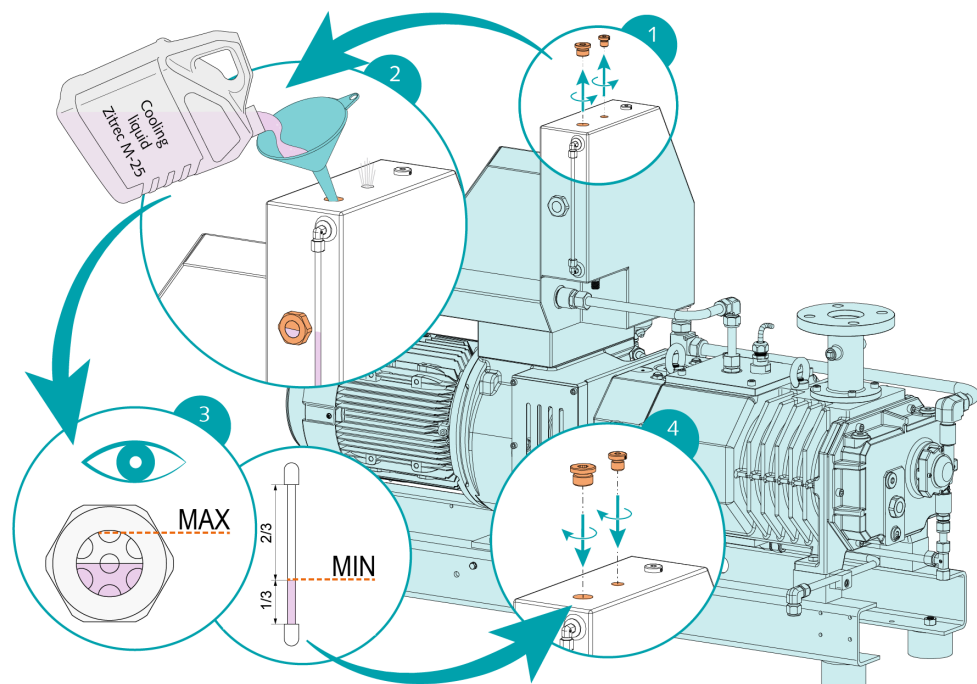

9 Instandsetzung



WARNUNG



Mit gefährlichem Material kontaminierte Maschinen.

Vergiftungsgefahr!

Infektionsgefahr!

Beachten Sie Folgendes, wenn die Maschine mit gefährlichem Material kontaminiert ist:

- Tragen Sie entsprechende persönliche Schutzausrüstung.



ANMERKUNG

Unsachgemäßer Zusammenbau.

Es besteht die Gefahr des vorzeitigen Ausfalls der Maschine!

Effizienzverlust!

- Jegliches Zerlegen der Maschine, das über die in der vorliegenden Betriebsanleitung beschriebenen Vorgehensweisen hinausgeht, sollte von einem von Busch autorisierten Techniker durchgeführt werden.

Gehen Sie folgendermaßen vor, wenn mit der Maschine Gas befördert wurde, das mit gesundheitsgefährdenden Fremdstoffen kontaminiert war:

- Dekontaminieren Sie die Maschine bestmöglich und geben Sie den Kontaminierungsstatus anhand einer „Kontaminationserklärung“ an.

Busch akzeptiert ausschließlich Maschinen, der eine vollständig ausgefüllte und rechtskräftig unterzeichnete „Kontaminationserklärung“ beigelegt ist. (Das Formular kann unter www.buschvacuum.com heruntergeladen werden.)

10 Außerbetriebnahme



GEFAHR

Stromführende Drähte.

Stromschlaggefahr.

- Elektrische Installationsarbeiten dürfen ausschließlich von qualifizierten Fachkräften durchgeführt werden.



ACHTUNG

Heiße Oberfläche.

Verletzungsgefahr durch Verbrennungen!

- Bevor Sie die Maschine berühren, lassen Sie sie abkühlen.
- Schalten Sie die Maschine aus und sperren Sie sie, um ein versehentliches Einschalten zu verhindern.
- Trennen Sie die Spannungsversorgung.

Wenn die Maschine mit einem Sperrgassystem ausgerüstet ist:

- Schließen Sie die Gaszufuhr.
- Lassen Sie den Druck aus allen angeschlossenen Leitungen ab, sodass neutraler Druck (Atmosphärendruck) herrscht.
- Trennen Sie alle Verbindungen.

Wenn die Maschine eingelagert werden muss:

- Weitere Informationen finden Sie unter *Lagerung* [→ 10].

10.1 Zerlegung und Entsorgung

- Lassen Sie das Öl ab und fangen Sie es auf.
- Lassen Sie kein Öl auf den Boden tropfen.
- Lassen Sie die Kühlflüssigkeit ab und fangen Sie sie auf.
- Lassen Sie keine Kühlflüssigkeit auf den Boden tropfen.
- Trennen Sie Sondermüll von der Maschine.
- Entsorgen Sie Sondermüll gemäß den geltenden rechtlichen Bestimmungen.
- Entsorgen Sie die Maschine als Altmetall.

11 Ersatzteile



ANMERKUNG

Verwendung nicht freigegebener Ersatzteile

Es besteht die Gefahr des vorzeitigen Ausfalls der Maschine.

Effizienzverlust!

- Wir empfehlen, ausschließlich originale Ersatzteile und Verbrauchsmaterialien von Busch zu verwenden, um die ordnungsgemäße Funktion der Maschine und die Einhaltung der Gewährleistungsbedingungen sicherzustellen.
-

Für dieses Produkt gibt es keine Standard-Ersatzteilsätze.

Wenn Sie Busch Originalteile benötigen:

- Kontaktieren Sie Ihre Busch-Vertretung.

12 Störungsbehebung



GEFAHR

Stromführende Drähte.

Stromschlaggefahr.

- Elektrische Installationsarbeiten dürfen ausschließlich von qualifizierten Fachkräften durchgeführt werden.



ACHTUNG

Heiße Oberfläche.

Verletzungsgefahr durch Verbrennungen!

- Bevor Sie die Maschine berühren, lassen Sie sie abkühlen.

Problem	Mögliche Ursache	Behebung
Die Maschine startet nicht.	Am Motor liegt nicht die erforderliche Spannung an.	<ul style="list-style-type: none"> • Prüfen Sie die Stromversorgung.
	Die Rotoren sind verklemmt oder festgefressen.	<ul style="list-style-type: none"> • Drehen Sie die Schraubenrotoren von Hand über die Rotorzugangsschraube (PMR). • Lassen Sie die Maschine reparieren (wenden Sie sich an Busch).
	Fremdkörper sind in die Maschine eingedrungen.	<ul style="list-style-type: none"> • Beseitigen Sie die Fremdkörper oder lassen Sie die Maschine reparieren (wenden Sie sich an Busch). • Installieren Sie bei Bedarf einen Ansaugfilter.
	Der Temperaturschalter (TS) hat den Auslösepunkt erreicht.	<ul style="list-style-type: none"> • Lassen Sie Maschine abkühlen. • Siehe „Beim Betrieb der Maschine kommt es zu einer zu hohen Wärmeentwicklung“.
	Korrosion in der Maschine durch verbliebenes Kondensat.	<ul style="list-style-type: none"> • Reparieren Sie die Maschine. • Überprüfen Sie die den Prozess und befolgen Sie die Empfehlungen für <i>Förderung von kondensierbaren Dämpfen</i> [→ 29].
	Der Motor ist defekt.	<ul style="list-style-type: none"> • Tauschen Sie den Motor aus.

Problem	Mögliche Ursache	Behebung
Am Sauganschluss kann nicht der normale Druck aufgebaut werden.	Die Ansaug- oder Auslassleitungen sind zu lang oder haben einen zu geringen Durchmesser.	<ul style="list-style-type: none"> • Verwenden Sie größere Durchmesser oder kürzere Leitungen. • Wenden Sie sich an Ihre örtliche Kontaktperson von Busch.
	Prozessablagerungen an Pumpenkomponenten	<ul style="list-style-type: none"> • Spülen Sie die Maschine.
	Die Maschine läuft in der falschen Richtung.	<ul style="list-style-type: none"> • Drehrichtung prüfen, siehe Schaltplan für Drehstrommotor.
	Interne Bauteile sind verschlissen oder beschädigt.	<ul style="list-style-type: none"> • Lassen Sie die Maschine reparieren (wenden Sie sich an Busch).
Beim Betrieb der Maschine kommt es zu hoher Geräuschentwicklung.	Falsche Ölqualität oder ungeeigneter Öltyp.	<ul style="list-style-type: none"> • Verwenden Sie eines der empfohlenen Öle in ausreichender Menge, siehe Öl [→ 45].
	Defekte Getriebe, Lager oder Kupplungselemente.	<ul style="list-style-type: none"> • Lassen Sie die Maschine reparieren (wenden Sie sich an Busch).
Beim Betrieb der Maschine kommt es zu einer zu hohen Wärmeentwicklung.	Die Umgebungstemperatur ist zu hoch.	<ul style="list-style-type: none"> • Achten Sie auf die zulässige Umgebungstemperatur, siehe Technische Daten.
	Der Wärmetauscher (AHE) ist verschmutzt oder verstopft.	<ul style="list-style-type: none"> • Wärmetauscher reinigen und sicherstellen, dass der Luftstrom nicht beeinträchtigt wird.
	Die Temperatur der Prozessgase am Einlass ist zu hoch.	<ul style="list-style-type: none"> • Beachten Sie die zulässige Gaseinlasstemperatur, siehe Technische Daten.
	Die Kühlflüssigkeitspumpe ist defekt.	<ul style="list-style-type: none"> • Reparieren Sie die Maschine.
	Das Ölniveau ist zu niedrig.	<ul style="list-style-type: none"> • Füllen Sie Öl auf.
	Das Kühlflüssigkeitsniveau ist zu niedrig.	<ul style="list-style-type: none"> • Füllen Sie Kühlflüssigkeit auf.
Das Öl ist schwarz.	Die Ölwechselintervalle sind zu lang.	<ul style="list-style-type: none"> • Lassen Sie das Öl ab und füllen Sie neues Öl ein, siehe Ölwechsel [→ 34].
	Die Maschine wird zu heiß.	<ul style="list-style-type: none"> • Siehe „Beim Betrieb der Maschine kommt es zu einer zu hohen Wärmeentwicklung“.

Zur Behebung von Problemen, die nicht in der Störungsbehebungstabelle aufgeführt sind, wenden Sie sich bitte an Ihre Busch Vertretung.

13 Technische Daten

		NC 0100B	NC 0200B	NC 0300B
Saugvermögen (50 Hz / 60 Hz)	m ³ /h	110 / 130	220 / 265	320 / 385
	ACFM	76,5	155	225
Enddruck (50 Hz / 60 Hz) (mit „NC“-Standardbeschichtung)	hPa (mbar) abs.	≤0,05 / ≤0,01		
	TORR	≤0,0075		
Enddruck (50 Hz / 60 Hz) (mit „NT“-Spezialbeschichtung)	hPa (mbar) abs.	≤0,5 / ≤0,1		
	TORR	≤0,075		
Motornennleistung (50 Hz / 60 Hz)	kW	3,5 / 4,8	6,0 / 7,6	7,5 / 9,5
	PS	5	10	15
Motorenndrehzahl (50 Hz / 60 Hz)	min ⁻¹	3000 / 3600		
	U/min	3600		
Schalldruckpegel (ISO 2151) (50 Hz / 60 Hz)	dB(A)	≤70 / ≤74	≤71 / ≤76	≤72 / ≤77
	dB(A)	≤74	≤76	≤77
Umgebungstemperaturbereich	°C	5 ... 50		
	°F	41 ... 122		
Max. zulässiger Gegendruck auf Auslassseite	hPa (mbar) rel.	200		
	TORR	150		
Max. zulässige Gaseintrittstempereatur	°C	≤50 hPa (mbar) abs. ► 200		
		>50 hPa (mbar) abs. ► 70		
	°F	≤37,5 TORR ► 392		
		>37,5 TORR ► 158		
Relative Feuchtigkeit	bei 30 °C	90%		
	bei 86 °F			
Umgebungsdruck		Atmosphärendruck		
Ölfüllung – Motorseite	l	1,1		
	Qt.	1,16		
Ölfüllung – Saugseite	l	0,45		
	Qt.	0,48		
Kühlflüssigkeitskapazität ca.	l	10		
	Qt.	10,55		
Gewicht ca.	kg	300	350	400
	Pfund	662	772	882

14 Kühflüssigkeit

Zitrec M-25 (Fertigmischung)	
Teilenummer 5-l-Packung	0831 563 469
Teilenummer 20-l-Packung	0831 238 761

Die Kühflüssigkeit Zitrec M-25 ist fertig gemischt, es muss kein Wasser zugegeben werden.

Weitere Informationen finden Sie auf der Website www.arteco-coolants.com.

15 Öl

VSC 100	
ISO-VG	100
Teilenummer 1-l-Packung	0831 168 356
Teilenummer 5-l-Packung	0831 168 357

16 EU-Konformitätserklärung

Die vorliegende EU-Konformitätserklärung und die auf dem Typenschild angebrachte CE-Kennzeichnungen gelten für die Maschine im Rahmen des Lieferumfangs von Busch. Diese Konformitätserklärung unterliegt der alleinigen Verantwortung des Herstellers.

Wird die Maschine in eine übergeordnete Maschinenanlage integriert, muss der Hersteller dieser Anlage (ggf. das die Anlage betreibende Unternehmen) die übergeordnete Maschine bzw. Anlage auf Konformität prüfen, eine Konformitätserklärung ausstellen und die CE-Kennzeichnung anbringen.

Der Hersteller wird durch die Seriennummer bestimmt:

Seriennummer beginnend mit **CHM1...**

Ateliers Busch S.A.
Zone Industrielle
2906 Chevenez
Schweiz

Seriennummer beginnend mit **USM1...**

Busch Manufacturing LLC
516 Viking Drive
Virginia Beach, VA 23452
USA

Erklärung für die Maschine: COBRA NC 0100 B; COBRA NT 0100 B; COBRA NX 0100 B; COBRA NC 0200 B; COBRA NX 0200 B; COBRA NC 0300 B; COBRA NT 0300 B; COBRA NX 0300 B

Erfüllt/Erfüllen alle relevanten Bestimmungen aus EU-Richtlinien:

- „Maschinenrichtlinie“ 2006/42/EG
- „Richtlinie über elektromagnetische Verträglichkeit (EMS)“ 2014/30/EU
- „RoHS-Richtlinie“ 2011/65/EU, Beschränkung der Verwendung bestimmter gefährlicher Stoffe in Elektro- und Elektronikgeräten (inkl. aller zugehörigen geltenden Änderungen)

und entspricht/entsprechen den folgenden bezeichneten Normen, die zur Erfüllung dieser Bestimmungen verwendet wurden:

Normen	Name der Norm
EN ISO 12100:2010	Sicherheit von Maschinen – allgemeine Gestaltungsleitsätze
EN ISO 13857:2019	Sicherheit von Maschinen – Sicherheitsabstände gegen das Erreichen von Gefährdungsbereichen mit den oberen und unteren Gliedmaßen
EN 1012-2:1996 + A1:2009	Vakuumpumpen – Sicherheitsanforderungen – Teil 2
EN ISO 2151:2008	Akustik – Geräuschnorm für Kompressoren und Vakuumpumpen – Verfahren der Genauigkeitsklasse 2
EN 60204-1:2018	Sicherheit von Maschinen – Elektrische Ausrüstung von Maschinen – Teil 1: Allgemeine Anforderungen
EN IEC 61000-6-2:2019	Elektromagnetische Verträglichkeit (EMV) – Fachgrundnormen. Störfestigkeit für Industriebereiche
EN IEC 61000-6-4:2019	Elektromagnetische Verträglichkeit (EMV) – Fachgrundnormen. Störaussendung für Industriebereiche

Juristische Person mit der Befugnis, die technischen Unterlagen zu erstellen, und Bevollmächtigter in der EU (falls der Hersteller nicht in der EU ansässig ist):

Busch Dienste GmbH
 Schauinslandstr. 1
 DE-79689 Maulburg

Chevenez, 02.01.2021

Virginia Beach, 02.01.2021

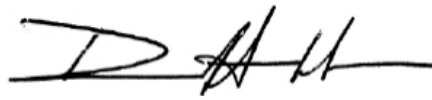
Christian Hoffmann
Geschäftsführer
Ateliers Busch S.A.

David Gulick
Geschäftsführer
Busch Manufacturing LLC

17 UK-Konformitätserklärung

Die vorliegende Konformitätserklärung und die auf dem Typenschild angebrachte UKCA-Kennzeichnungen gelten für die Maschine im Rahmen des Lieferumfangs von Busch. Diese Konformitätserklärung unterliegt der alleinigen Verantwortung des Herstellers.

Wird die Maschine in eine übergeordnete Maschinenanlage integriert, muss der Hersteller dieser Anlage (ggf. das die Anlage betreibende Unternehmen) die übergeordnete Maschine bzw. Anlage auf Konformität prüfen, eine Konformitätserklärung ausstellen und die UKCA-Kennzeichnung anbringen.

Der Hersteller wird durch die Seriennummer bestimmt:

Seriennummer beginnend mit **CHM1...**

Ateliers Busch S.A.
Zone Industrielle
2906 Chevenez
Schweiz

Seriennummer beginnend mit **USM1...**

Busch Manufacturing LLC
516 Viking Drive
Virginia Beach, VA 23452
USA

Erklärung für die Maschine: COBRA NC 0100 B; COBRA NT 0100 B; COBRA NX 0100 B; COBRA NC 0200 B; COBRA NX 0200 B; COBRA NC 0300 B; COBRA NT 0300 B; COBRA NX 0300 B

Erfüllt/Erfüllen alle relevanten Bestimmungen aus britischen Richtlinien:

- Verordnung über die Lieferung von Maschinen (Sicherheit) 2008
- Vorschriften zur elektromagnetischen Verträglichkeit 2016
- Verordnungen über die Beschränkung der Verwendung bestimmter gefährlicher Stoffe in Elektro- und Elektronikgeräten 2021

und entspricht/entsprechen den folgenden bezeichneten Normen, die zur Erfüllung dieser Bestimmungen verwendet wurden:

Normen	Name der Norm
EN ISO 12100:2010	Sicherheit von Maschinen – allgemeine Gestaltungsleitsätze
EN ISO 13857:2019	Sicherheit von Maschinen – Sicherheitsabstände gegen das Erreichen von Gefährdungsbereichen mit den oberen und unteren Gliedmaßen
EN 1012-2:1996 + A1:2009	Vakuumpumpen – Sicherheitsanforderungen – Teil 2
EN ISO 2151:2008	Akustik – Geräuschmessnorm für Kompressoren und Vakuumpumpen – Verfahren der Genauigkeitsklasse 2
EN 60204-1:2018	Sicherheit von Maschinen – Elektrische Ausrüstung von Maschinen – Teil 1: Allgemeine Anforderungen
EN IEC 61000-6-2:2019	Elektromagnetische Verträglichkeit (EMV) – Fachgrundnormen. Störfestigkeit für Industriebereiche
EN IEC 61000-6-4:2019	Elektromagnetische Verträglichkeit (EMV) – Fachgrundnormen. Störaussendung für Industriebereiche

Juristische Person mit der Befugnis, die technischen Unterlagen zu erstellen, und Importeur im Vereinigten Königreich (wenn der Hersteller nicht im Vereinigten Königreich ansässig ist):

Busch (UK) Ltd
 30 Hortonwood
 Telford – UK

Chevenez, 02.01.2021

Virginia Beach, 02.01.2021



Christian Hoffmann
Geschäftsführer
Ateliers Busch S.A.



David Gulick
Geschäftsführer
Busch Manufacturing LLC

Busch Vacuum Solutions

Mit einem Netzwerk aus mehr als 60 Gesellschaften in über 40 Ländern und Vertretungen weltweit ist Busch rund um den Globus präsent. In jedem Land verfügen wir über kompetentes, lokales Personal, das maßgeschneiderte Unterstützung anbietet und dabei von einem globalen Expertennetzwerk unterstützt wird. An jedem Ort. In jedem Industriezweig. Wir sind für Sie da.

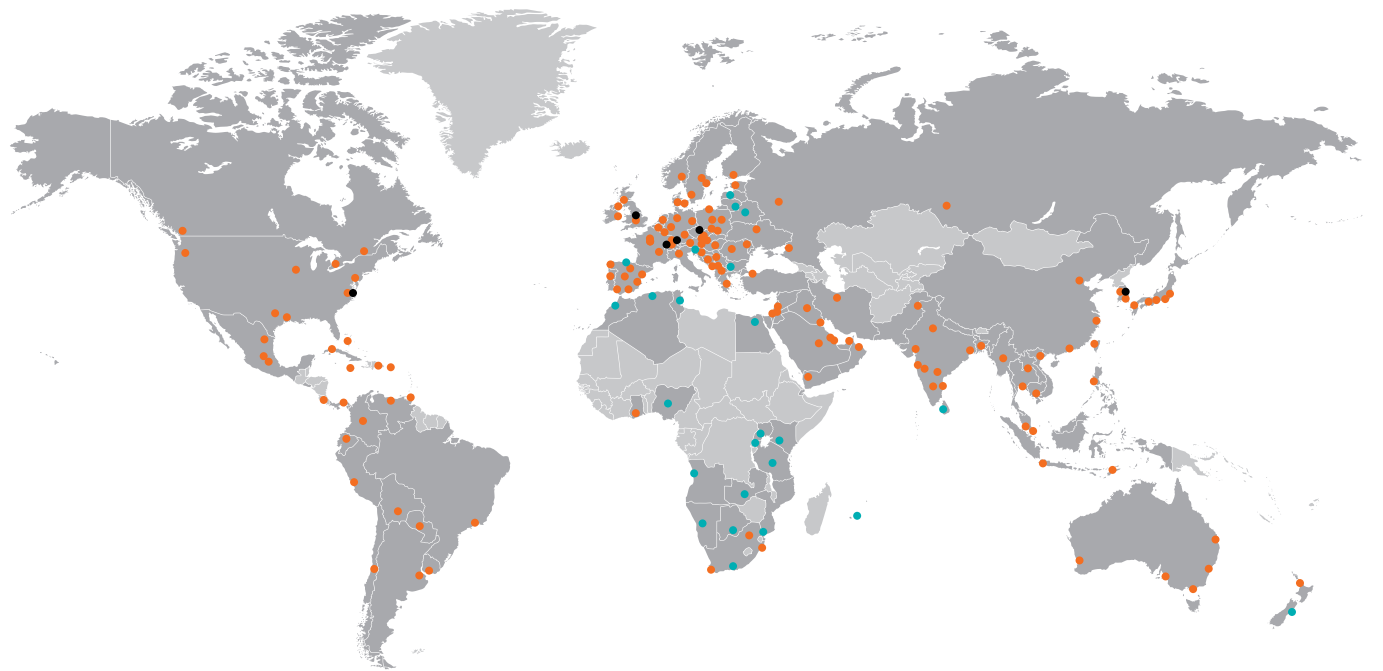

● Busch Gesellschaften und Busch Mitarbeiter ● Lokale Vertreter und Händler ● Busch Produktionsstandort

www.buschvacuum.com