

R5 KD 0012 / 0020 A

Ölgeschmierte Drehschieber-Vakuumpumpen



VACUUM SOLUTIONS



Kompakt

Direktantrieb, reduzierte Höhe und Gewicht, speziell für kleine Verpackungsmaschinen

Zuverlässig

Hohe Dampfverträglichkeit, ausgezeichneter Kondensationsschutz, optimales Temperaturmanagement

Einfache Wartung

Schnelle Wartungsroutine, lange Service-Intervalle, glatte Oberflächen für einfache Reinigung

R5 KD 0012 / 0020 A

Ölgeschmierte Drehschieber-Vakuumpumpen



Maßzeichnung

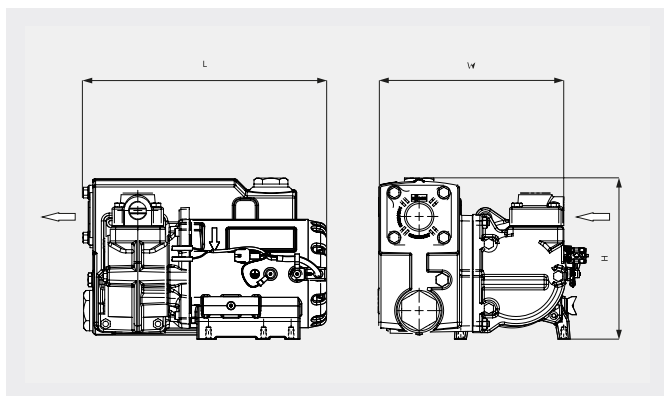

Saugvermögen

Luft von 20 °C. Toleranz: ± 10 %

— 50 Hz 60 Hz

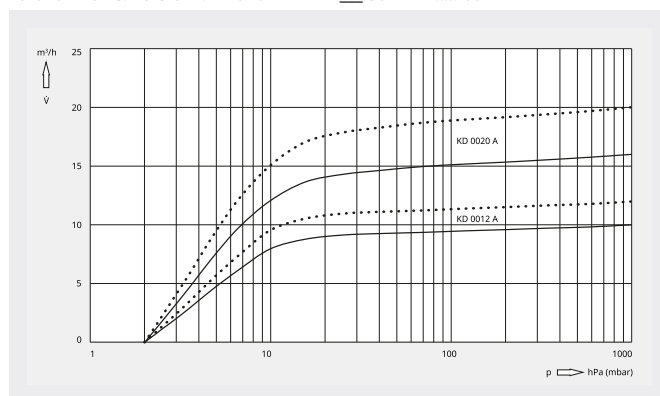

| | R5 KD 0012 A | R5 KD 0020 A |
|------------------------------------|--|--|
| Nennsaugvermögen | 10 / 12 m³/h (50 / 60 Hz) | 16 / 20 m³/h (50 / 60 Hz) |
| Enddruck | 2,0 hPa (mbar) (50 / 60 Hz) | 2,0 hPa (mbar) (50 / 60 Hz) |
| Motornennleistung | 0,37 kW (50 / 60 Hz) | 0,55 kW (50 / 60 Hz) |
| Motornendrehzahl | 3000 / 3600 min ⁻¹ (50 / 60 Hz) | 3000 / 3600 min ⁻¹ (50 / 60 Hz) |
| Schalldruckpegel (ISO 2151) | 59 / 62 dB(A) (50 / 60 Hz) | 59 / 62 dB(A) (50 / 60 Hz) |
| Ölfüllung | 0,35 l | 0,35 l |
| Gewicht ca. | 14 kg | 15 kg |
| Abmessungen (L × W × H) | 265 x 215 x 175 mm | 265 x 215 x 175 mm |
| Gaseintritt / Auslass | G ½" | G ½" |

MÖCHTEN SIE MEHR ERFAHREN?

Nehmen Sie Kontakt mit uns auf!
busch@busch.at oder +43 (0)2262 75665-0



KONTAKTFORMULAR



JETZT ANRUFEN